



ΠΑΝΕΠΙΣΤΗΜΙΟ ΑΙΓΑΙΟΥ

# Εισαγωγή στην Αιγυπτιακή Αρχαιολογία

Ενότητα 4: Εισαγωγή στη βασιλική ταφική  
αρχιτεκτονική του Παλαιού Βασιλείου

Πανατιώτης Κουσούλης

Τμήμα Μεσογειακών Σπουδών



Ευρωπαϊκή Ένωση  
Ευρωπαϊκό Κοινωνικό Ταμείο



ΥΠΟΥΡΓΕΙΟ ΠΑΙΔΕΙΑΣ & ΘΡΗΣΚΕΥΜΑΤΩΝ, ΠΟΛΙΤΙΣΜΟΥ & ΑΘΛΗΤΙΣΜΟΥ  
ΕΙΔΙΚΗ ΥΠΗΡΕΣΙΑ ΔΙΑΧΕΙΡΙΣΗΣ

Με τη συγχρηματοδότηση της Ελλάδας και της Ευρωπαϊκής Ένωσης



ΕΥΡΩΠΑΪΚΟ ΚΟΙΝΩΝΙΚΟ ΤΑΜΕΙΟ

# Άδειες Χρήσης

- Το παρόν εκπαιδευτικό υλικό υπόκειται σε άδειες χρήσης Creative Commons.
- Για εκπαιδευτικό υλικό, όπως εικόνες, που υπόκειται σε άλλου τύπου άδειας χρήσης, η άδεια χρήσης αναφέρεται ρητώς.



# Χρηματοδότηση

- Το παρόν εκπαιδευτικό υλικό έχει αναπτυχθεί στα πλαίσια του εκπαιδευτικού έργου του διδάσκοντα.
- Το έργο «**Ανοικτά Ακαδημαϊκά Μαθήματα στο Πανεπιστήμιο Αιγαίου**» έχει χρηματοδοτήσει μόνο τη αναδιαμόρφωση του εκπαιδευτικού υλικού.
- Το έργο υλοποιείται στο πλαίσιο του Επιχειρησιακού Προγράμματος «Εκπαίδευση και Δια Βίου Μάθηση» και συγχρηματοδοτείται από την Ευρωπαϊκή Ένωση (Ευρωπαϊκό Κοινωνικό Ταμείο) και από εθνικούς πόρους.



Ευρωπαϊκή Ένωση  
Ευρωπαϊκό Κοινωνικό Ταμείο



ΥΠΟΥΡΓΕΙΟ ΠΑΙΔΕΙΑΣ & ΘΡΗΣΚΕΥΜΑΤΩΝ, ΠΟΛΙΤΙΣΜΟΥ & ΑΘΛΗΤΙΣΜΟΥ  
ΕΙΔΙΚΗ ΥΠΗΡΕΣΙΑ ΔΙΑΧΕΙΡΙΣΗΣ

Με τη συγχρηματοδότηση της Ελλάδας και της Ευρωπαϊκής Ένωσης



ΕΥΡΩΠΑΪΚΟ ΚΟΙΝΩΝΙΚΟ ΤΑΜΕΙΟ

# ΕΙΣΑΓΩΓΗ ΣΤΗΝ ΑΙΓΥΠΤΙΑΚΗ ΑΡΧΑΙΟΛΟΓΙΑ

I.

Διαλέξεις 6-7

Εισαγωγή στη βασιλική ταφική  
αρχιτεκτονική του Παλαιού Βασιλείου

# Χρονολόγιο & Περίοδοι της Αιγυπτιακής Ιστορίας

Αρχαϊκή/Πρωτοδυναστική

**Παλιό Βασίλειο**

Πρώτη Ενδιάμεση περίοδος

**Μέσο Βασίλειο**

Δεύτερη Ενδιάμεση περίοδος

**Νέο Βασίλειο**

Τρίτη Ενδιάμεση περίοδος

**Ύστερη περίοδος**

Περσική περίοδος

28<sup>η</sup> - 30<sup>η</sup> Δυναστεία

Δεύτερη Περσική περίοδος

**Ελληνο-Ρωμαϊκή περίοδος**

Μακεδονική Δυναστεία

Πτολεμαϊκή περίοδος

Ρωμαϊκή περίοδος

περ. 3150-2700 π.Χ.

περ. 2700-2200 π.Χ.

περ. 2200-2040 π.Χ.

περ. 2040-1670 π.Χ.

περ. 1670-1550 π.Χ.

περ. 1550-1060 π.Χ.

περ. 1060-700 π.Χ.

περ. 700-525 π.Χ.

525-404 π.Χ.

404-343 π.Χ.

343-332 π.Χ.

332 π.Χ. - 395 μ.Χ.

332 π.Χ.-304 π.Χ.

304-30 π.Χ.

30 π.Χ. - 395 μ.Χ.



Panagiotis Koussoulis

# Προδυναστική Αίγυπτος

## Άνω Αίγυπτος

Βαδάριος πολιτισμός

περ. 4500-4000/3900 π.Χ.

Ναγκάδιος πολιτισμός

περ. 4000/3900-3050 π.Χ.

- > Ναγκάντια Ι ή Αμράτια φάση (ελ Άμρα)
- > Ναγκάντια ΙΙ Γκερζέρια φάση (Γκέρζα)
- > Ναγκάντια ΙΙΙ Σημαίνα φάση (Σημαίνα)

περ. 3900-3650 π.Χ.

περ. 3650-3300 π.Χ.

περ. 3300-3050 π.Χ.

## Κάτω Αίγυπτος

Πολιτισμός Μεριμίδα

περ. 4500-4000 π.Χ.

Βούτιος-Μάντιος πολιτισμός

περ. 4000-3200 π.Χ.

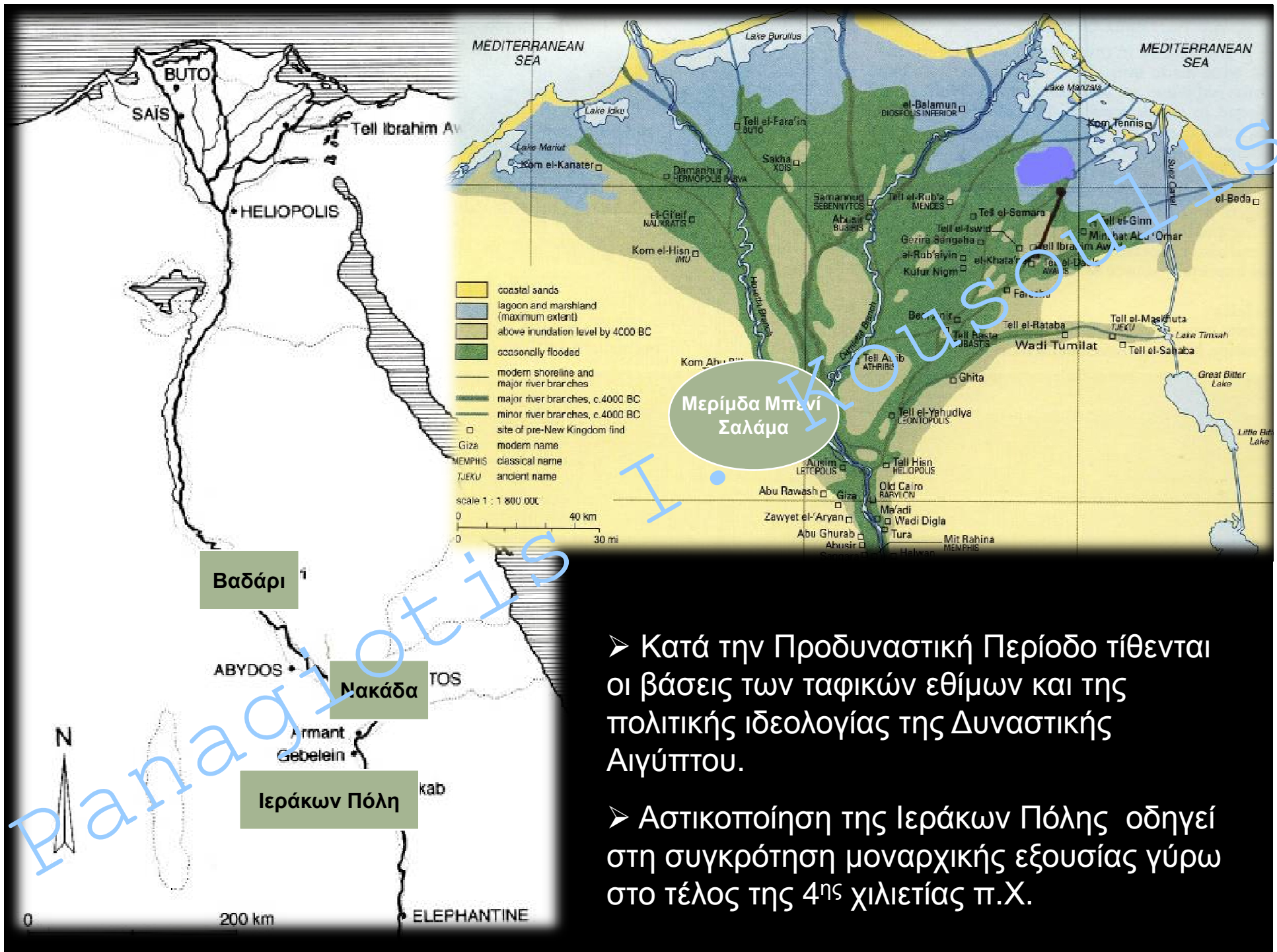

Βαδάρι

Μακάδα

Ιεράκων Πόλη

Μερίμδα Μπανάι Σαλάμα

➤ Κατά την Προδυναστική Περίοδο τίθενται οι βάσεις των ταφικών εθίμων και της πολιτικής ιδεολογίας της Δυναστικής Αιγύπτου.

➤ Αστικοποίηση της Ιεράκων Πόλης οδηγεί στη συγκρότηση μοναρχικής εξουσίας γύρω στο τέλος της 4<sup>ης</sup> χιλιετίας π.Χ.



# Βαδάριος πολιτισμός (4500-4000/3900 π.Χ.)

## Ταφές

- ◆ Ρηχός τάφος, κυκλικού ή οβάλ σχήματος, με πρόθεση για ορθογώνια ανωδομή.
- ◆ Η αρχιτεκτονική του τάφου υπαγορευόταν από: (1) τη φύση του αμμώδους εδάφους της ερήμου, (2) την απλή μορφή των εργαλείων, (3) την έλλειψη δυνατότητας τελειοποίησης του σχήματος του τάφου.
- ◆ Το σώμα σε συνεσταλμένη στάση με το κεφάλι στο νότο και το πρόσωπο να κατίζει δυτικά ενδυόταν ψάθα ή δέρμα για προστασία
- ◆ Κτερίσματα δίπλα στο σώμα ή σε ειδική κόγχη.

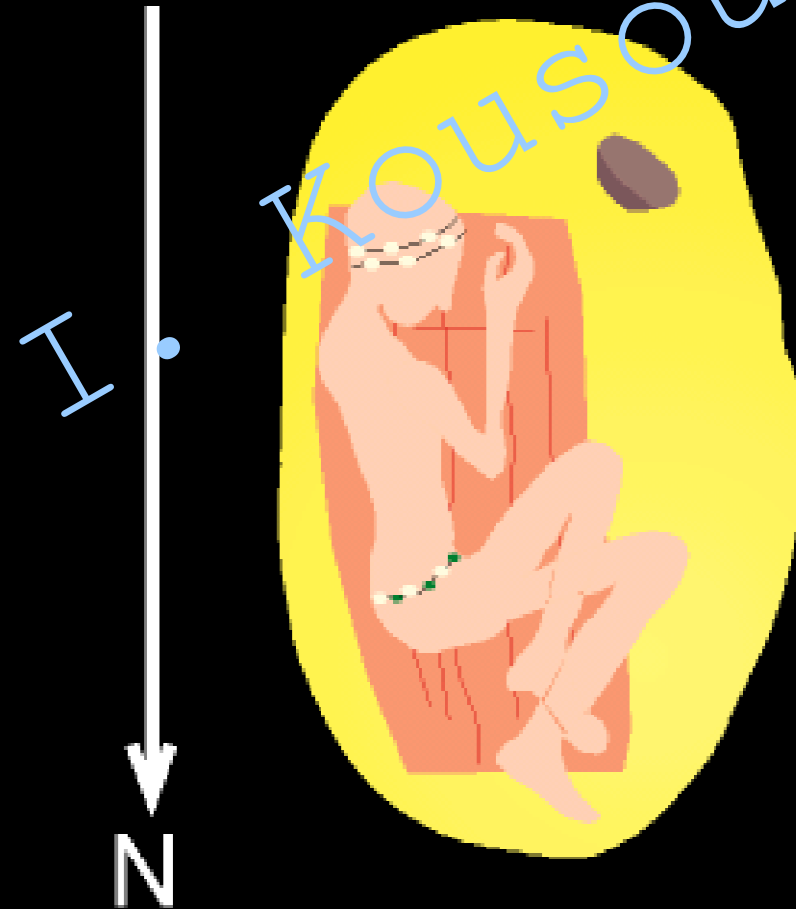

Τάφος υπ. αρ. 5733

**Τοιχογραφία στον τάφο 100 της Ιεράκων Πόλης,  
Νακάδα II, περ. 3300 π.Χ**



Panagiotis I. Koussoulis

## Αρχαϊκή περίοδος

- **Μασταμπά τάφος**
  - > υπέργεια κατασκευή για τις προσφορές και τις νεκρικές τελετουργίες
  - > υπόγειος νεκρικός θάλαμος
  - > Σερντάμπ & ψευδόθυρα από 3<sup>η</sup> Δυναστεία κ. εξ.
- **Λαξευτοί τάφοι**  
(κυρίως στο νότο)



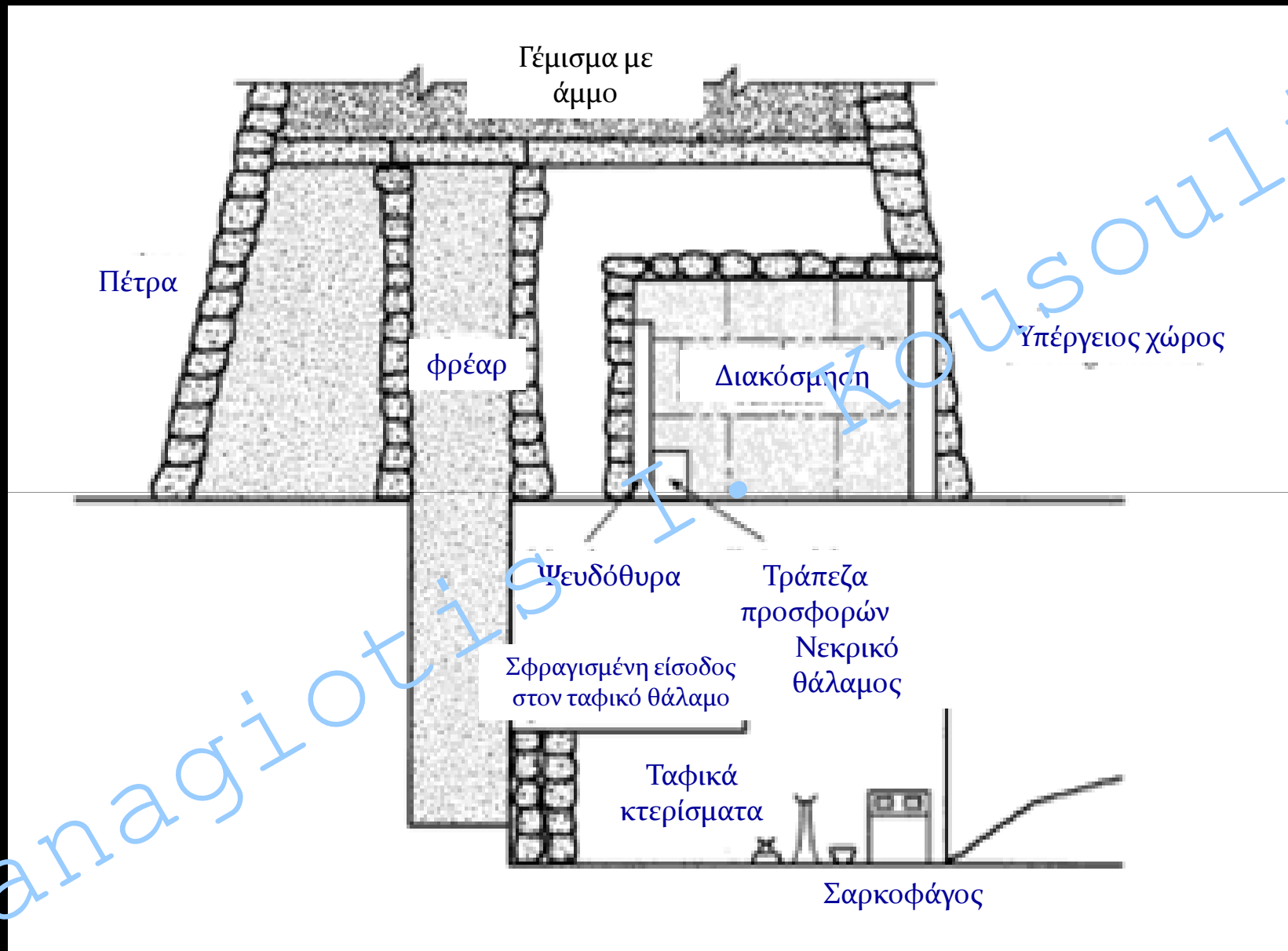



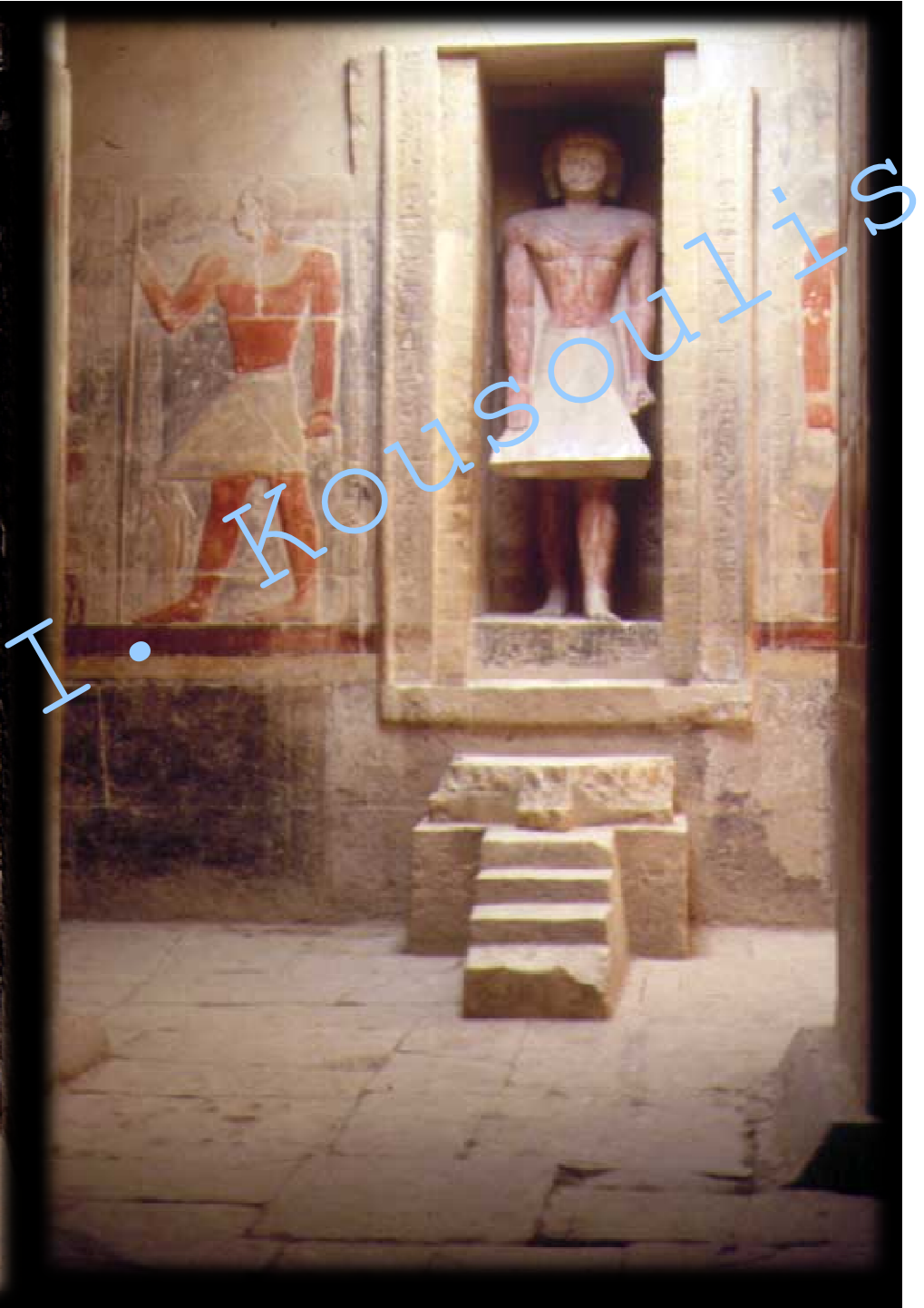



Panagiotis I. Kousoulis

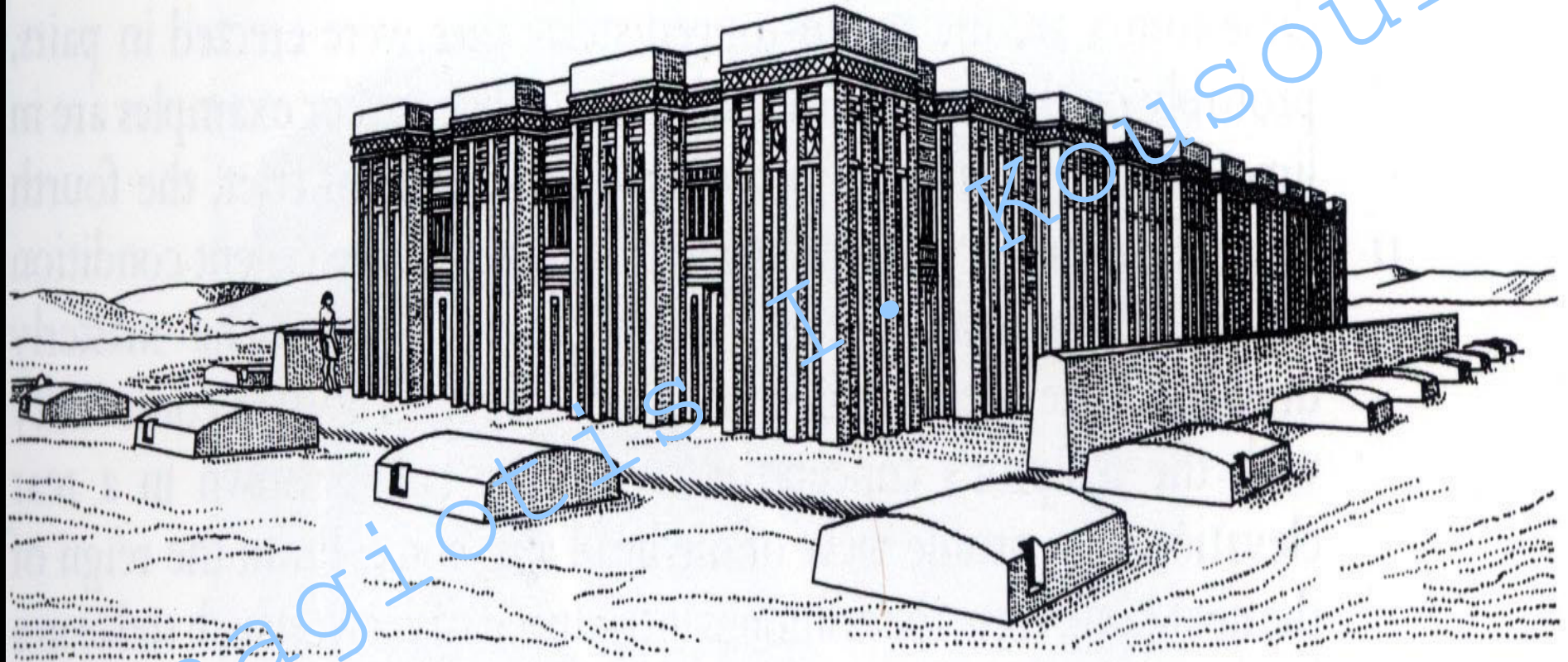

10 Reconstruction of the mastaba tomb of Queen Merneith at Saqqara, c. 3000 BC.



## Βασιλικοί τάφοι ΑΒ: πυραμίδες 3 & 4<sup>ης</sup> Δυναστείας

Πυραμίδες	Θάλαμοι	Σαρκοφάγοι	Ευρήματα
Τζοσέρ	2	Ταφικός λάκος 2 σαρκοφάγοι	Πατούσα μούριας Υπολείμματα γυνακείου σκελετού
Μειντούμ	1	-	-
Κεκλιμένη πυραμίδα	2	-	-
Ερυθρή πυραμίδα	3	-	-
Μεγάλη πυραμίδα (Χέοπα)	1	1	Χωρίς σκέπασμα, άδεια
Πυραμίδα Χεφρήνου	1	1	Κόκαλα ταύρου, χρονολογούνται μεταγενέστερα
Πυραμίδα Μυκερίνου	3	1	Σαρκοφάγος της 26ης Δ. Χάθηκε στη θάλασσα ενώ μεταφερόταν στο ΒΜ

# Βαθμιδωτή πυραμίδα του Ζοσέρ

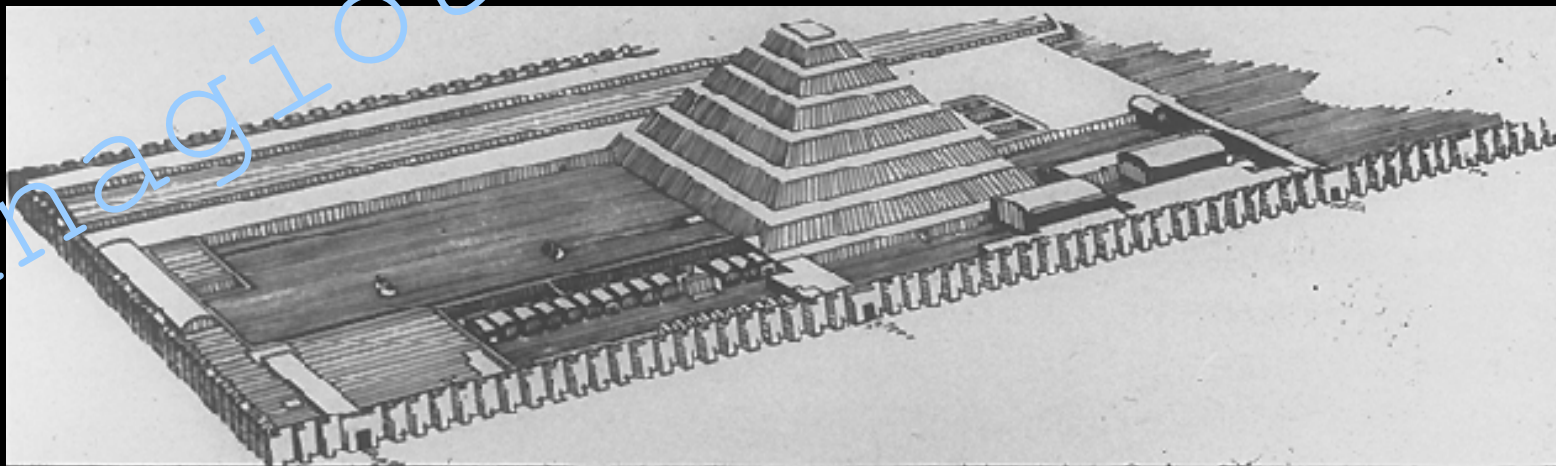
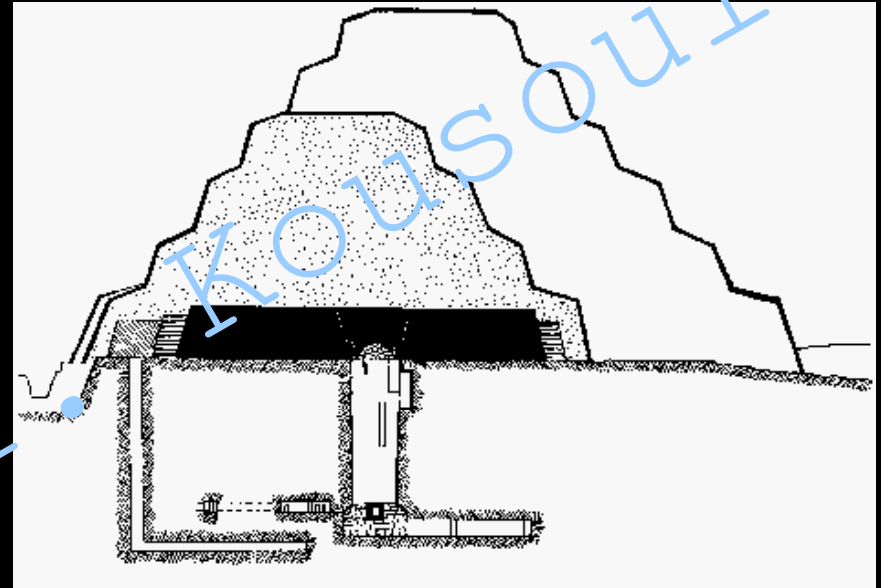

# Η μετάβαση στην κανονική πυραμίδα

(1) Κόκκινη πυραμίδα (Μεϊντούμ)



(2) Κεκλιμένη πυραμίδα (Ντασούρ)

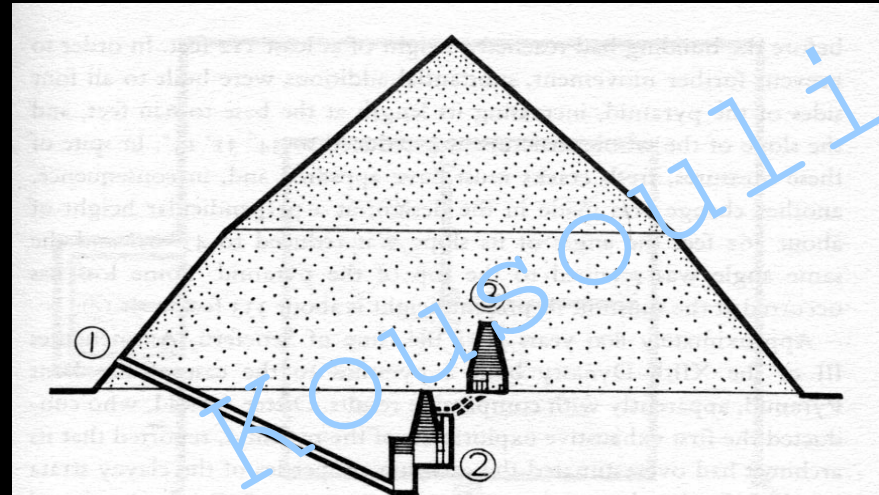

Figure 19. The Bent Pyramid, section looking east

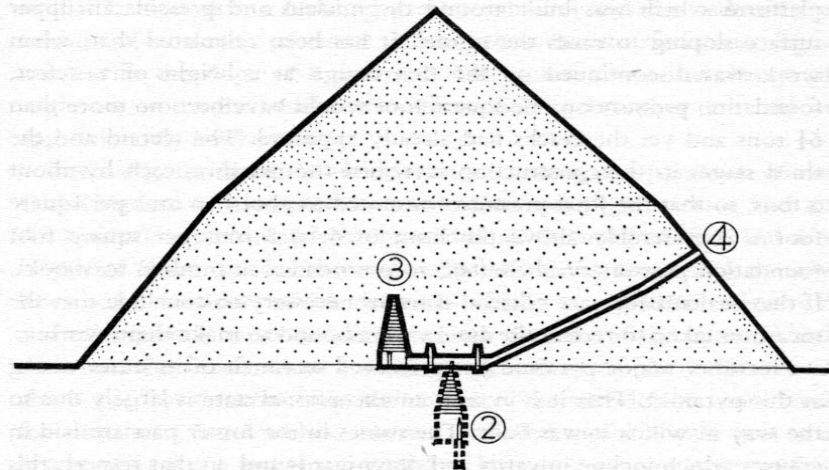
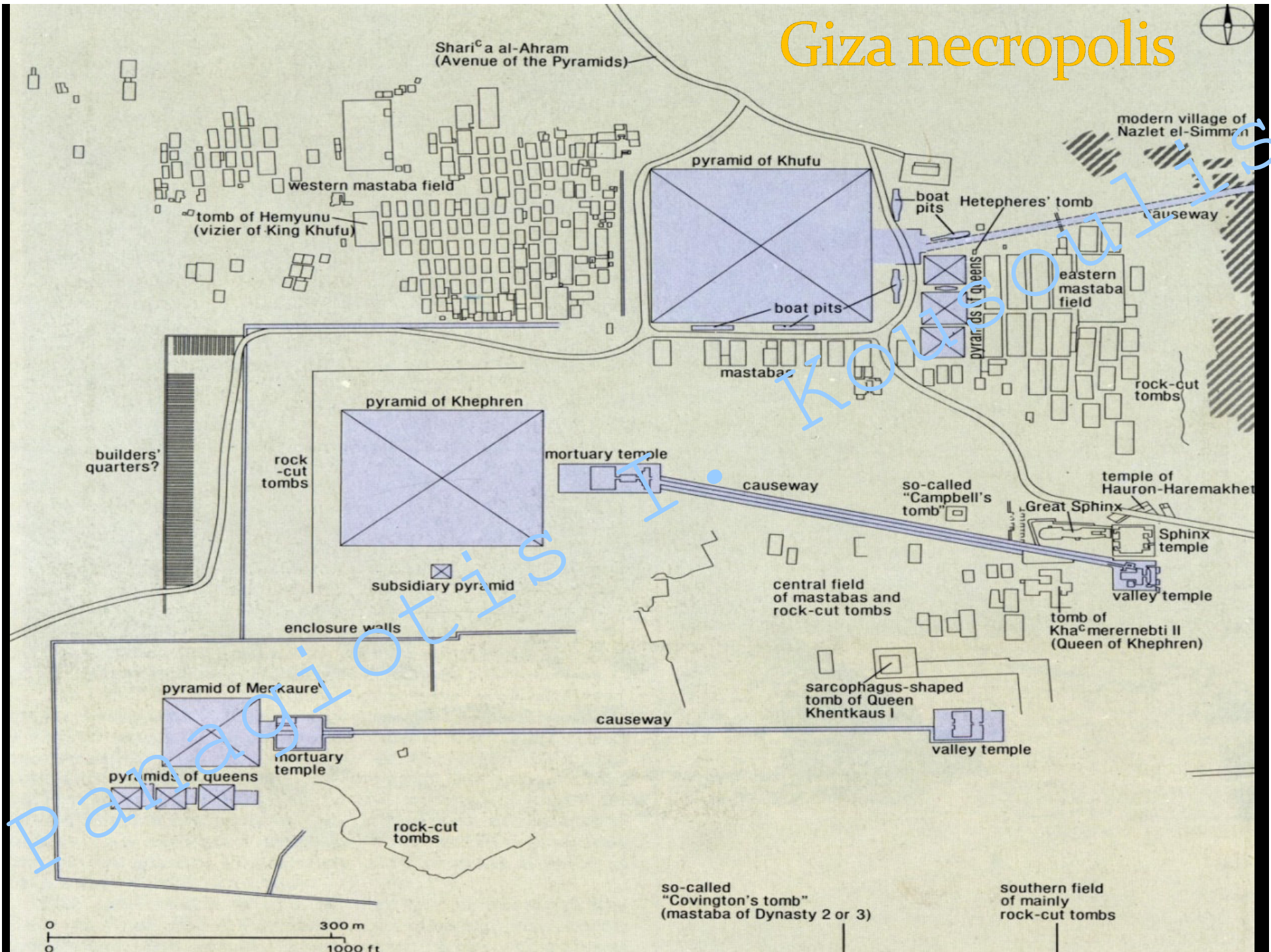

Figure 20. The Bent Pyramid, section looking south

Panagiotis I.

# Giza necropolis





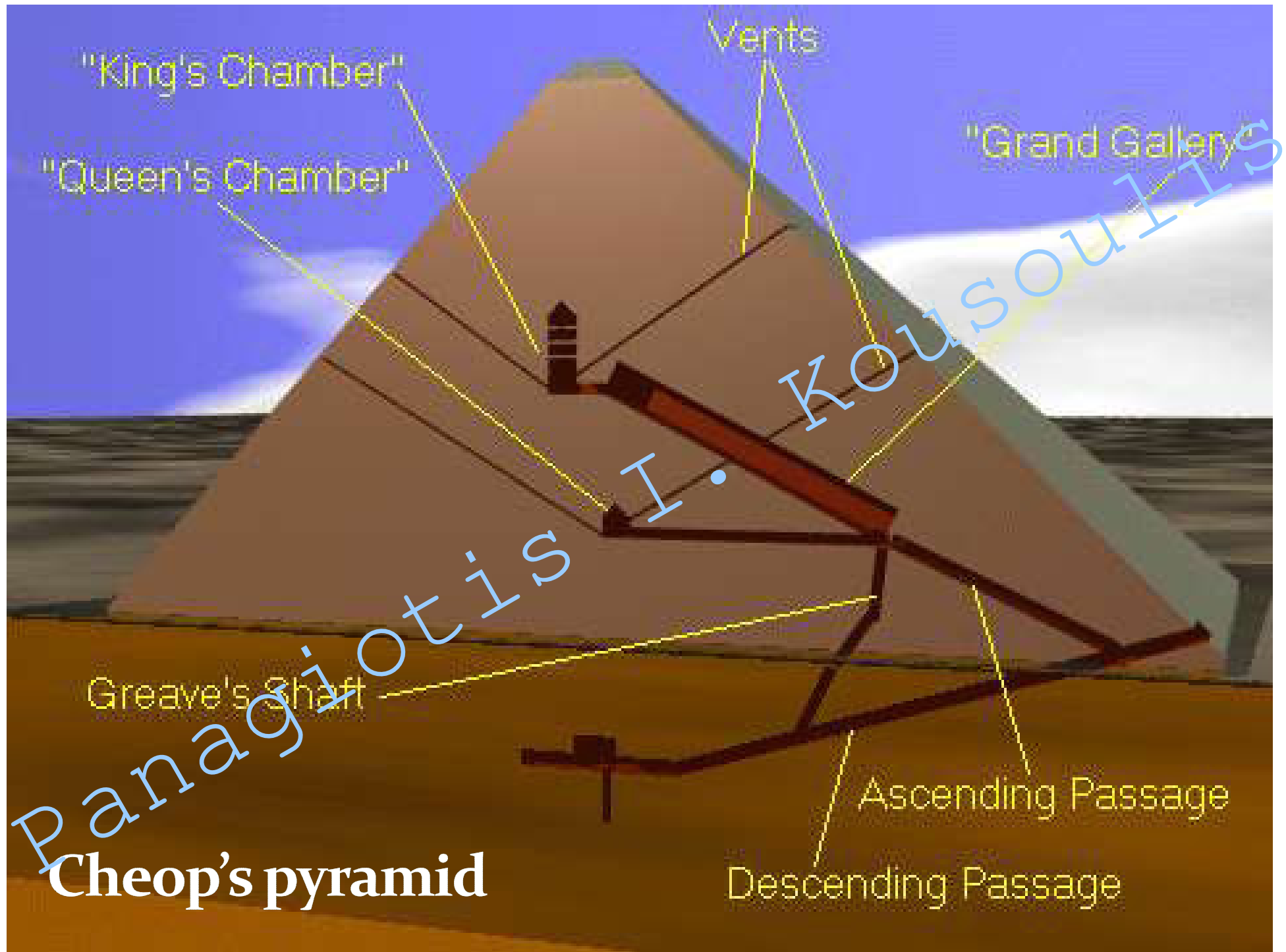

**Cheop's pyramid**



Panagiotis I. Kousoulis



Panagiotis I. Kousoulis



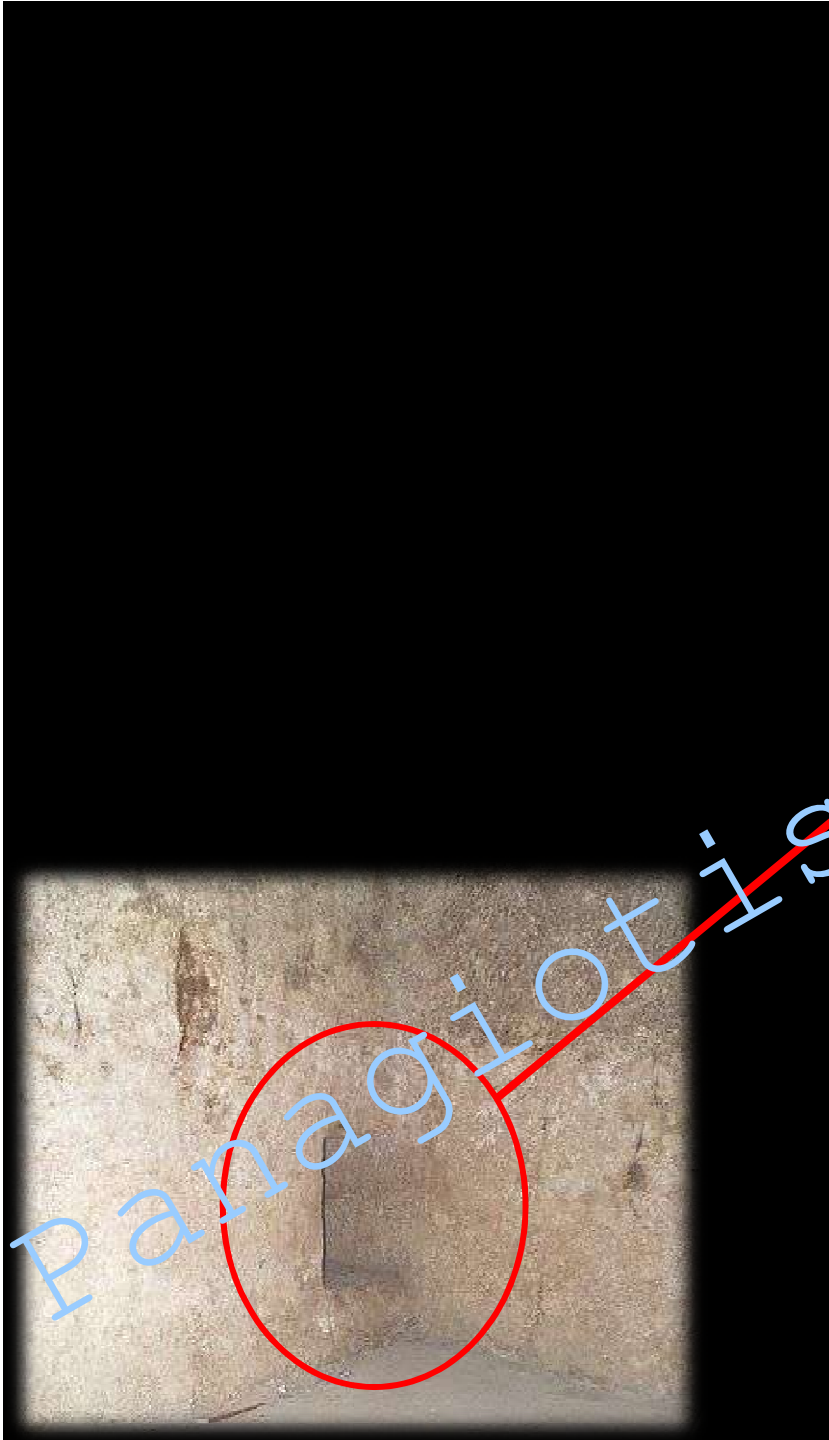

Panagiotis I. Koussoulis

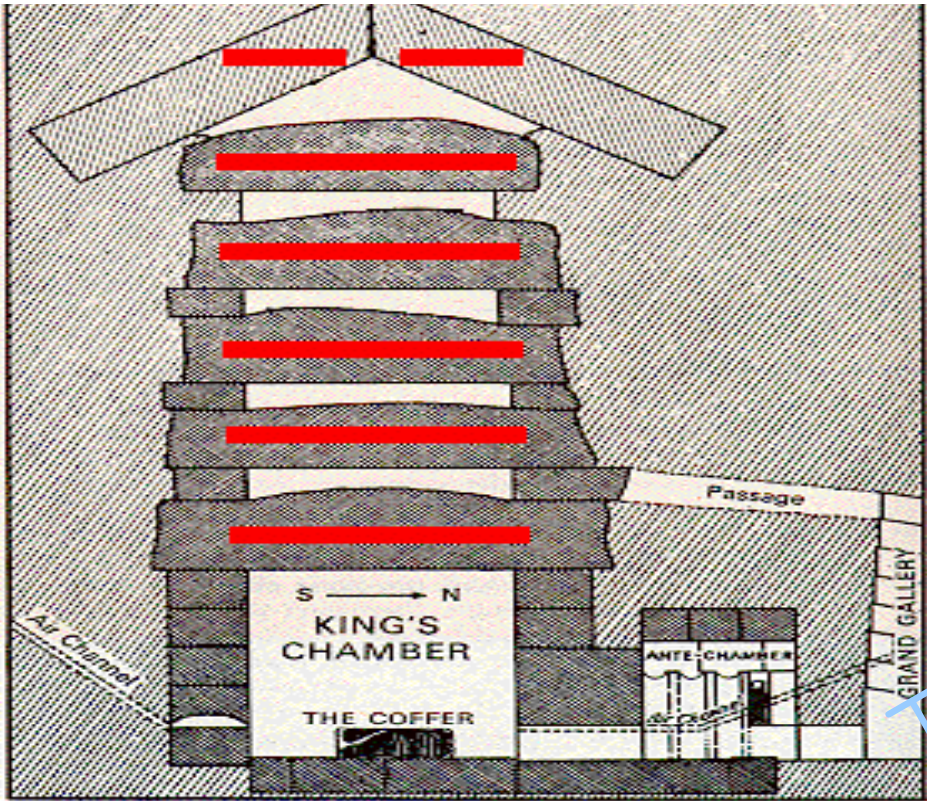

Vertical section of King's Chamber Complex (looking west). Crossed lines indicate granite; single lines limestone.



Panagiotis Kousoulis



Panagiotis I. Koussouzis

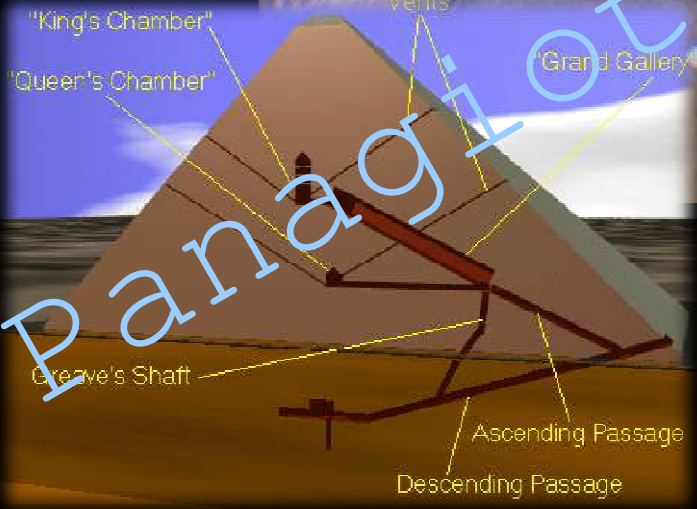
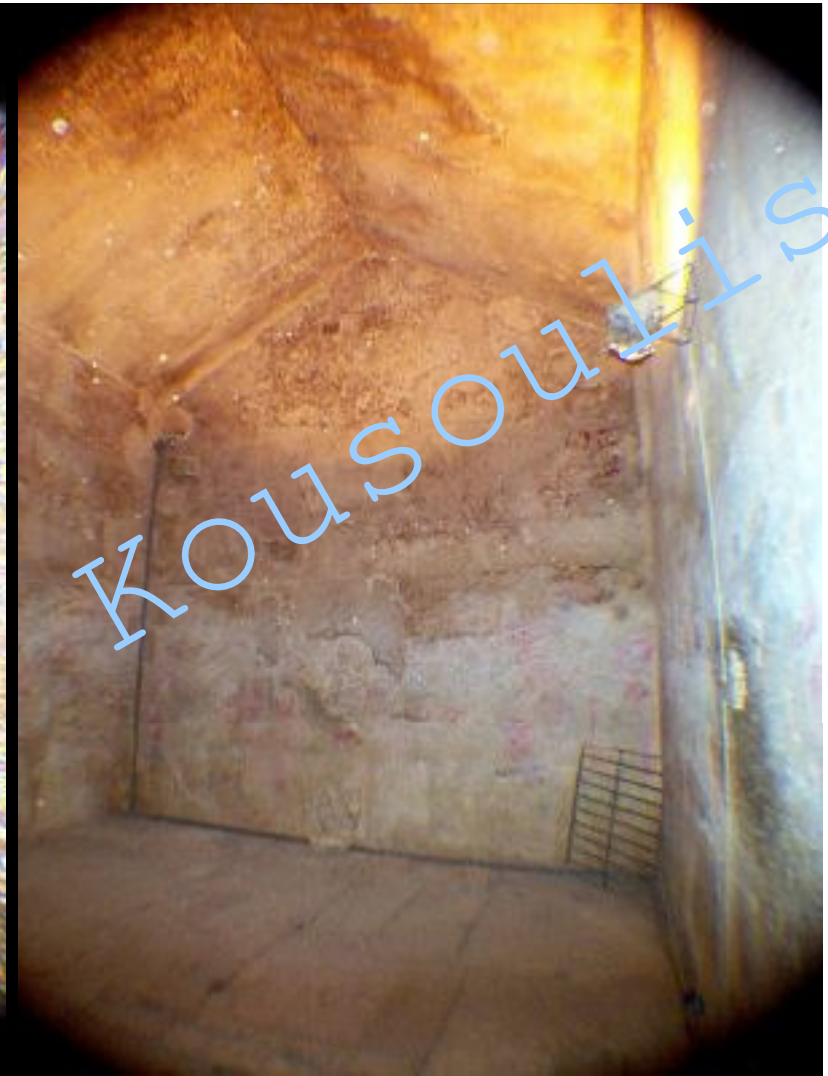

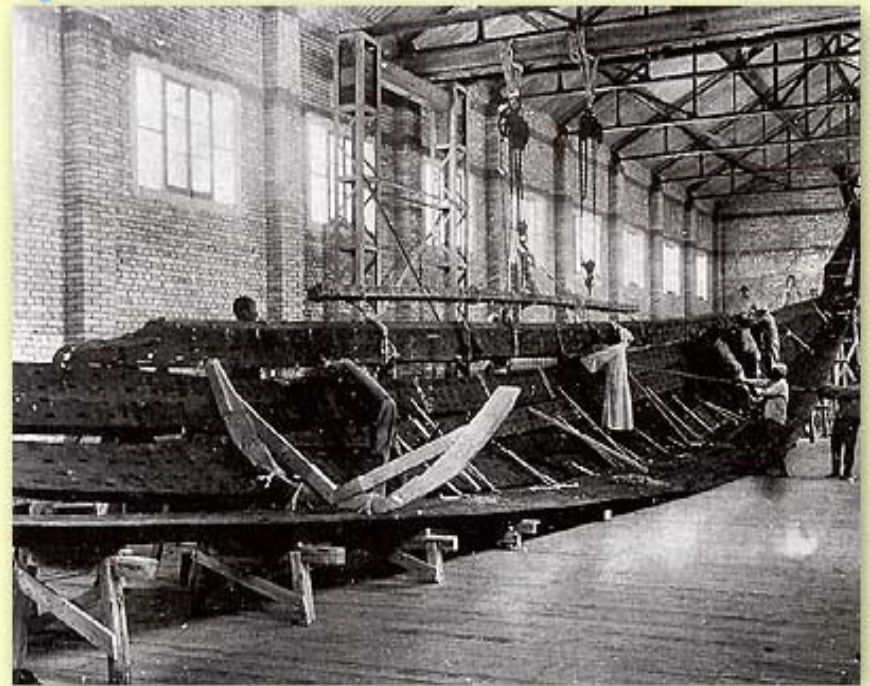
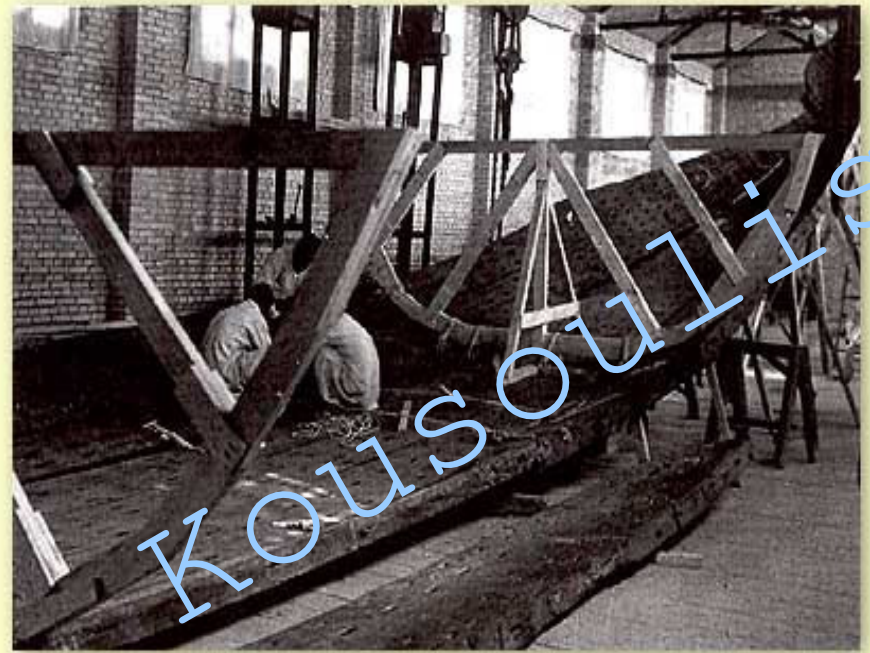

# Κατασκευή

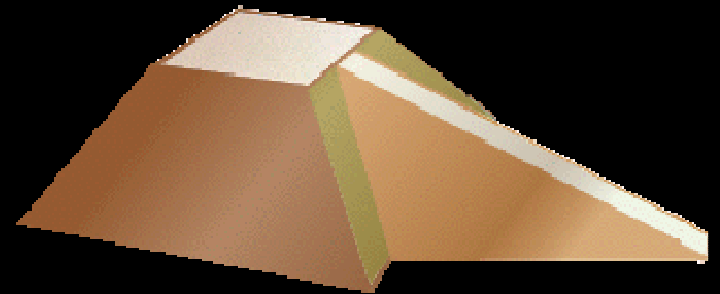
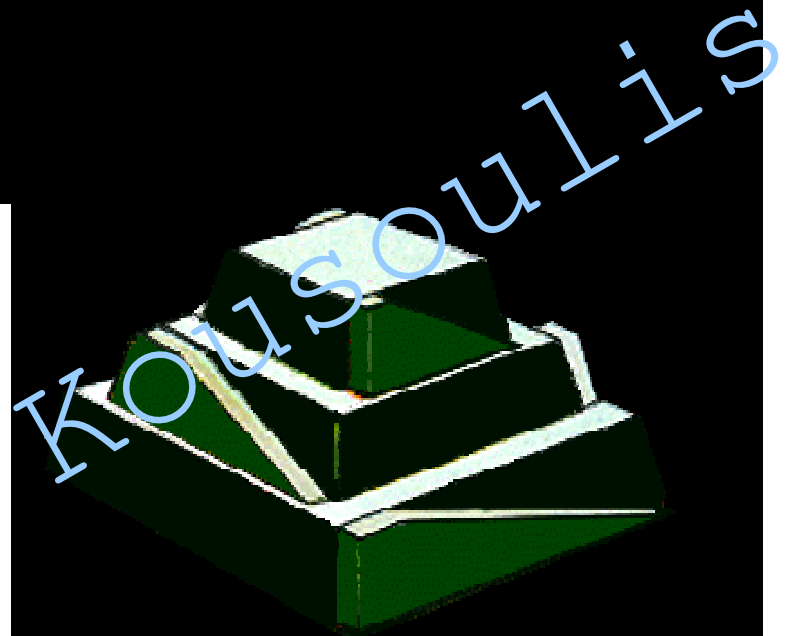
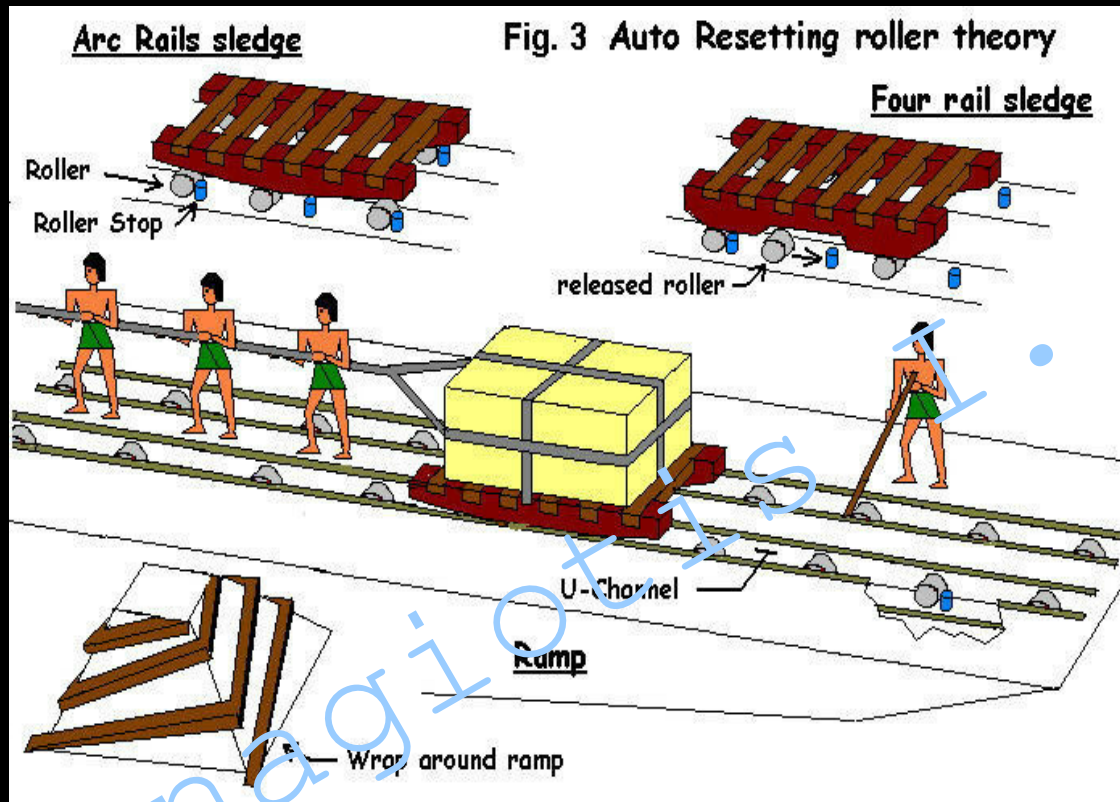

Panagiotis



# Η μεγάλη σφίγγα της Γκίζα



# Ετυμολογία – προέλευση

- Σφίγγα (σφίγξ) < σφίγγω = σύζευξη ανθρώπινων + ζωικών χαρακτηριστικών
- **Θεογονία Ησίοδου**: Έχιδνα + Όρθος = φτερωτό σώμα λιονταριού + κεφάλι/στήθος γυναίκας

Σέσεπ-ανκχ  
'Ζωντανό είδωλο θεού'

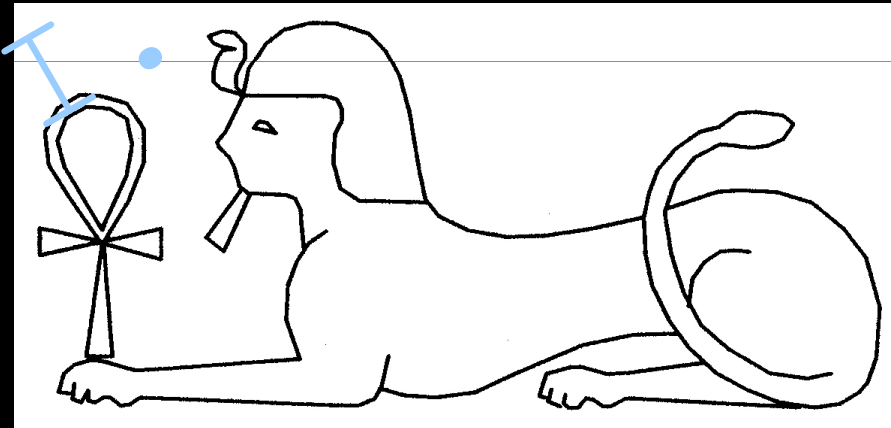

**Χορ-άκχτι** = Ο θεός; Ωρος που ανατέλλει από τον ορίζοντα (από 18η Δυναστεία κ.ε.)





Χεφρήνος = Σφίγγα (;)



Panagiotis I. Koussoulis



## Συμβολισμός – ρόλος

- Φύλακας περιοχών με ιδιαίτερο θρησκευτικό χαρακτήρα
- Φύλακας των εισόδων στον Άλλο Κόσμο (Αμντουάτ)
- Εικονική απεικόνιση του ηλιακού θεού



Panagiotis I. Koussoulis

# Σφίγγα = Κέφρι-Ρα-Ατών



1. Κέφρι-Ρα-Ατών  
= 'ανατέλλων,  
μεσουρανών,  
δύσας'

2. Χοράκχτης =  
Χερ-εμ-ακχετ/  
'Ωρος στον  
ορίζοντα'

‘Εγώ (δηλ. η σφίγγα) προστατεύω τον τάφο σου και φυλάσσω την πύλη σου, αποτρέποντας τους εισβολείς, εξορκίζοντας τους αντιπάλους σου και καταστρέφοντας τους εχθρούς σου.’

# Νεκρικός ναός

6 χώροι: πρόστυλο,  
προθάλαμο,  
περίστυλη αυλή, 5  
κόγχες για τα  
αγάλματα του  
βασιλιά,  
αποθηκευτικοί χώροι,  
ιερό με τη μορφή  
ψευδόθυρας και  
βωμό περίτεχνη  
διακόσμηση με  
σκηνές από το  
*ιωβηλαίο*

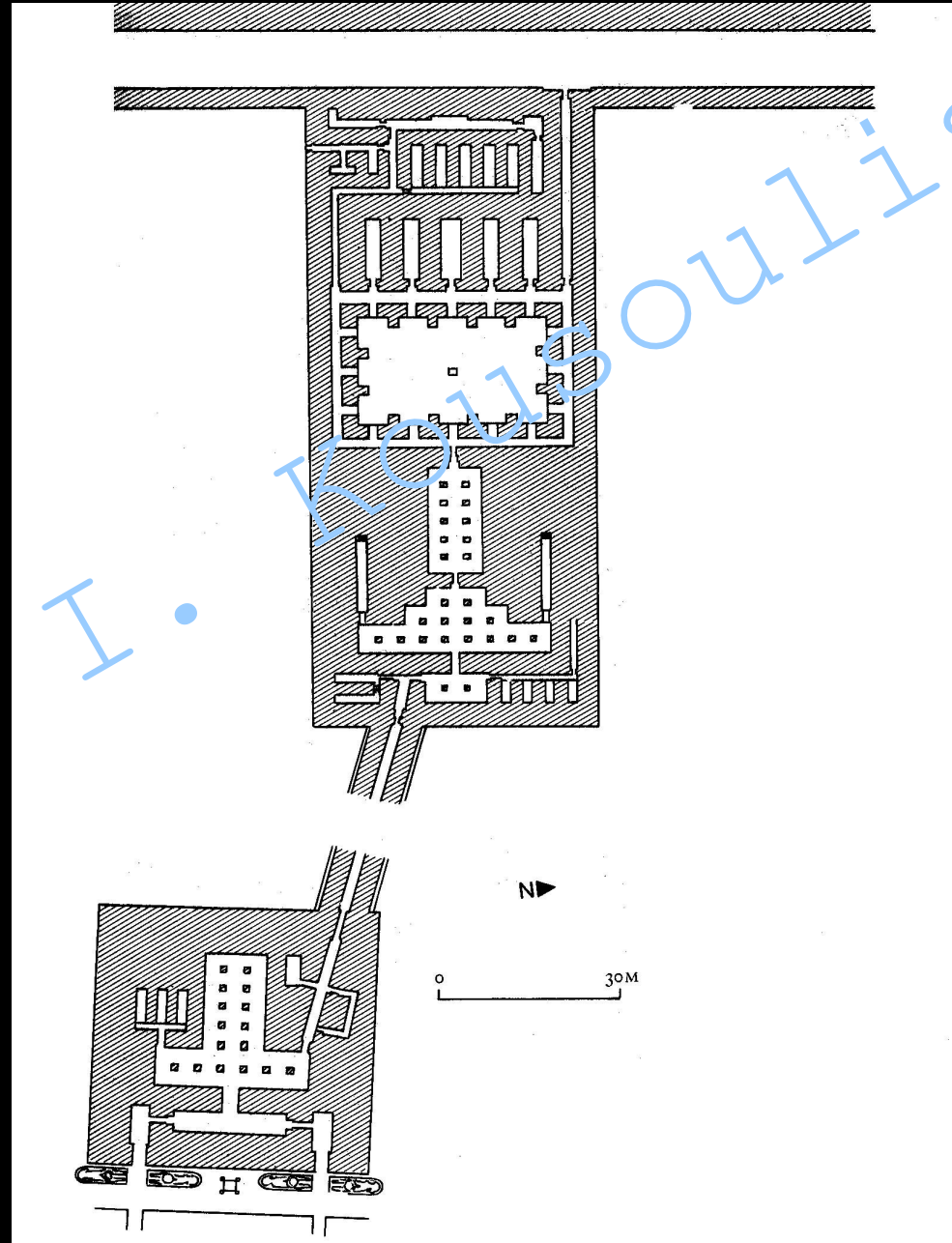



# Ηλιακοί ναοί

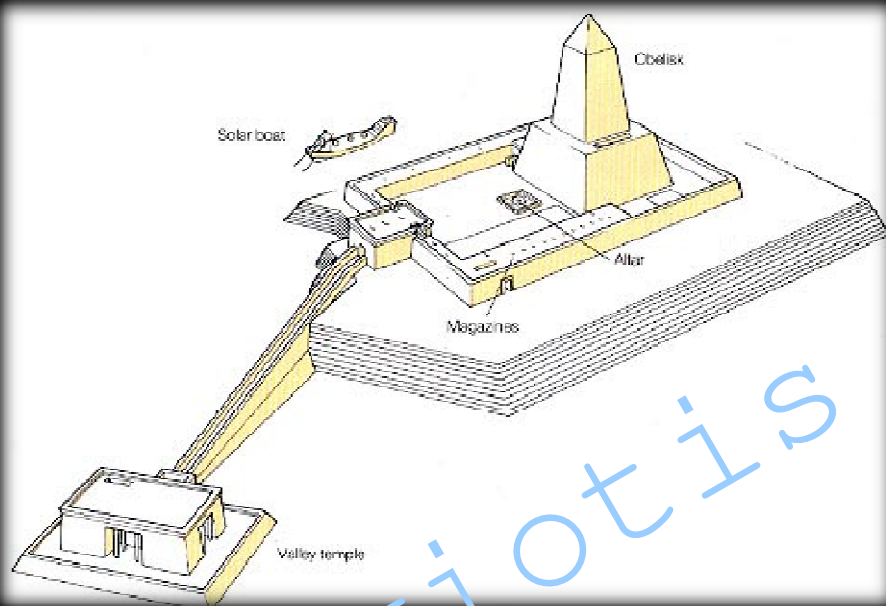

Από τους πέντε ηλιακούς ναούς, που αναφέρουν επιγραφές της εποχής ότι έχτισαν οι Φαραώ της 5<sup>ης</sup> Δυναστείας Ουσερκάφ, Σαχουρά, Νεφερικαρά, Νιουσερά και Μενκαουέρ, διασώζονται μόνο εκείνοι των Ουσερκάφ και Νιουσερά στο Αμπού Γκουράμπ, ένα μίλι περίπου βόρεια του Αμπουσίρ

Panagiotis



Panagiotis Kousoulis



## Φαράω

## Ηλιακός ναός

Ουσερκάφ

nxn-Ra «γενέτειρα(;) του Ra»

Σαχουρά

Sxt-Ra «αγρός του Ra»

Νεφερικαρά

st-ib-Ra «μέρος της καρδιάς του Ra»

Νιουσερά

Ssp-ib-Ra «αποδέκτης της καρδιάς του Ra»

Μενκαουέρ

Axt-Ra «ορίζοντας του Ra»