

# Από την Πόλη στη Μητρόπολη και στο Δικαίωμα στην Πόλη

Κρίστη Πετροπούλου

Με αφορμή τα κείμενα του Harvey για το δικαίωμα στην πόλη και για τον νεοφιλελευθερισμό

# Το δικαίωμα στην πόλη: μια ιστορική περιήγηση

- Τι αλλαγές συνέβησαν στο πολιτικο-οικονομικό πλαίσιο και τι αλληλεπιδράσεις είχαν με την εξέλιξη των πόλεων;
- Δικαίωμα στην πόλη Κινήματα – ρήξεις
- Εξετάζονται οι παρακάτω βασικές περίοδοι
  - Βιομηχανική πόλη (περίπου 1820-1860)
  - Μεγάλα έργα (περίπου 1860-1930)
  - Κριτική μεγάλων έργων
  - Μοντέρνα πόλη (1930-1970)
  - Κριτική μοντέρνας πόλης
  - Μεταμοντέρνα πόλη και κριτική της (μετά το 1970)

# Η πόλη

Χωρική αναφορά ενός «πολιτικού οργανισμού»  
Δήμος

Χρειάζεται να υπάρχει κέντρο που μπορεί να ενώνει, να κυριαρχεί και να οργανώνει την περιφέρεια. Να έχει χαρακτηριστικές λειτουργίες

Μία αστική περιοχή κατοικίας που δεν διαθέτει τα παραπάνω δεν μπορεί να ονομάζεται πόλη.

# Πόλη

- Η πόλη είναι:  
«η πιο συνεπής και συνολική, η πιο επιτυχημένη προσπάθεια του ανθρώπου να ανακατασκευάσει τον κόσμο στον οποίο ζει ώστε να συμφωνεί περισσότερο με τις επιθυμίες της καρδιάς του.
- Αλλά, αν η πόλη είναι ο κόσμος που κατασκεύασε ο άνθρωπος, είναι και ο κόσμος στον οποίο είναι στο εξής καταδικασμένος να ζει.
- Έτσι, έμμεσα, και χωρίς καμία σαφή αίσθηση της φύσης της αποστολής του, φτιάχνοντας την πόλη ο άνθρωπος ξαναέφτιαξε τον εαυτό του»

Robert Park στο: Harvey, 2008

# Το δικαίωμα στην πόλη

- Η διεκδίκηση του δικαιώματος στην πόλη με τον τρόπο που την εννοεί ο Harvey
- “είναι η διεκδίκηση, με ένα ριζικό και ριζοσπαστικό τρόπο, ενός είδους δύναμης διαμόρφωσης της διαδικασίας της αστικοποίησης, των τρόπων με τους οποίους οι πόλεις φτιάχνονται και ξαναφτιάχνονται” (Harvey, 2008).

# Το δικαίωμα στην πόλη

- «Το δικαίωμα στην πόλη δεν είναι μόνο το δικαίωμα σ' ό,τι ήδη υπάρχει στην πόλη, αλλά το δικαίωμα να μπορούμε να κάνουμε την πόλη να γίνει κάτι ριζικά διαφορετικό»...
- «Όταν κοιτάζω την ιστορία, βλέπω ότι η διαχείριση των πόλεων γινόταν περισσότερο από το κεφάλαιο παρά από τους ανθρώπους. Επομένως, μέσα στην πάλη αυτή για το δικαίωμα στην πόλη θα πρέπει να υπάρχει και μια πάλη ενάντια στο κεφάλαιο».

Harvey: Social Forum. Belem, 2009

# Μέρος Α

Οι πόλεις και η πολεοδομία λίγο πριν τη βιομηχανική επανάσταση

Βιομηχανική επανάσταση και κατάσταση εργατικής τάξης

Αστικός σχεδιασμός

Κοινωνικές επαναστάσεις και δικαίωμα στην πόλη

# 18<sup>ος</sup>-19<sup>ος</sup> αι **Πόλεις και Πολεοδομία**

- **Πολεοδομία : Ορθολογικός ευρωπαϊκός κλασικισμός**
- Βερσαλλίες 1650-1750 (Δημιουργήθηκαν για την ελίτ)
- Η Αγία Πετρούπολη χτίστηκε από 100.000 φυλακισμένους με βάση τον σχεδιασμό των Βερσαλλιών (για την ελίτ)
- Λονδίνο μετά την πυρκαγιά του 1666 νέος σχεδιασμός



# Οι Κλασικιστικές Πόλεις

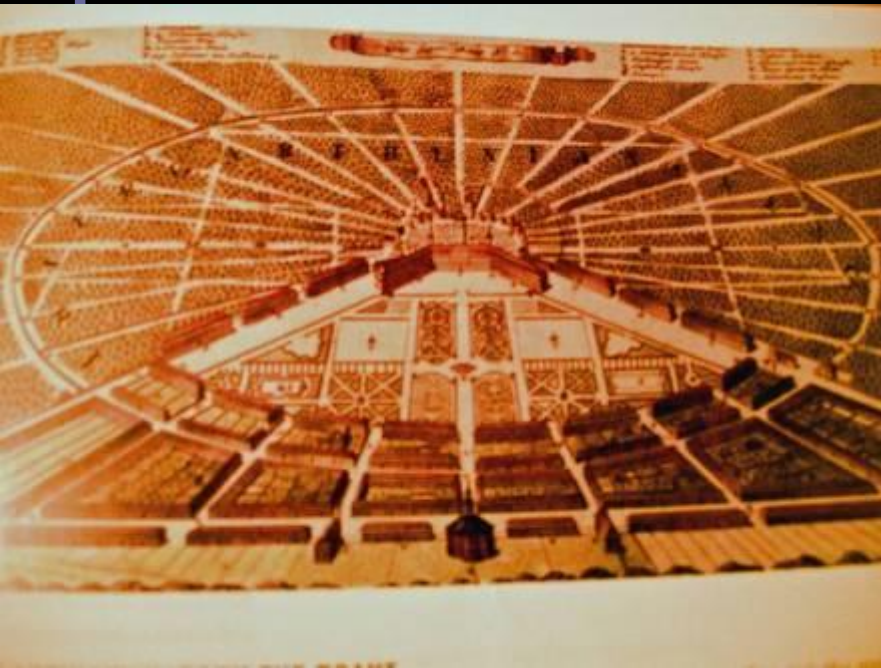

# Γαλλική Επανάσταση 1789

- **Εθνοσυνέλευση**

- Τα πρώτα δικαιώματα δεν περιλαμβάνουν το δικαίωμα στην πόλη λένε όμως ότι :
- Σκοπός της κοινωνίας είναι ή γενική ευημερία.
- Η κυβέρνηση υπάρχει μόνο και μόνο για να δίνει στον άνθρωπο την εγγύηση πώς θ'απολαμβάνει τα φυσικά και αναφαίρετα δικαιώματα του.



# Εθνοσυνέλευση στην Γαλλική Επανάσταση 1789

## Τα δικαιώματα του ανθρώπου

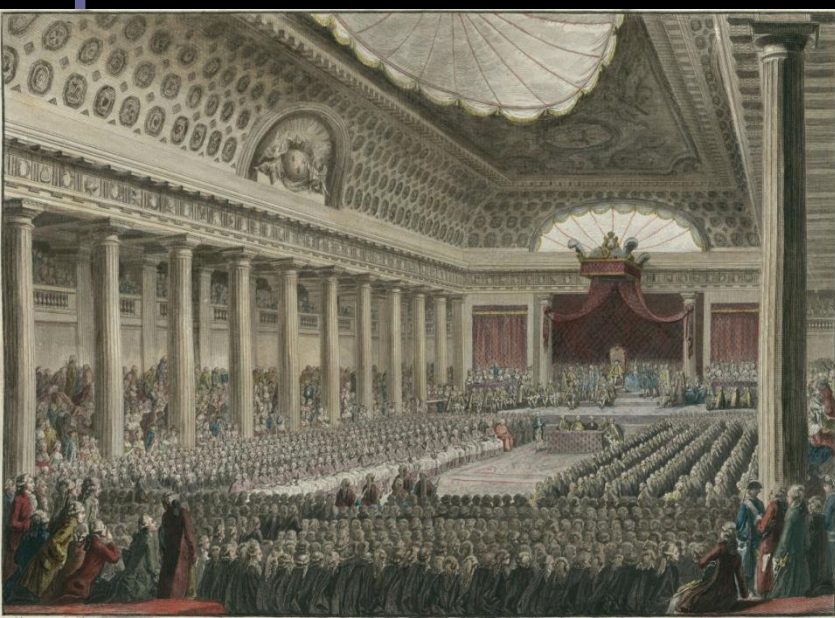
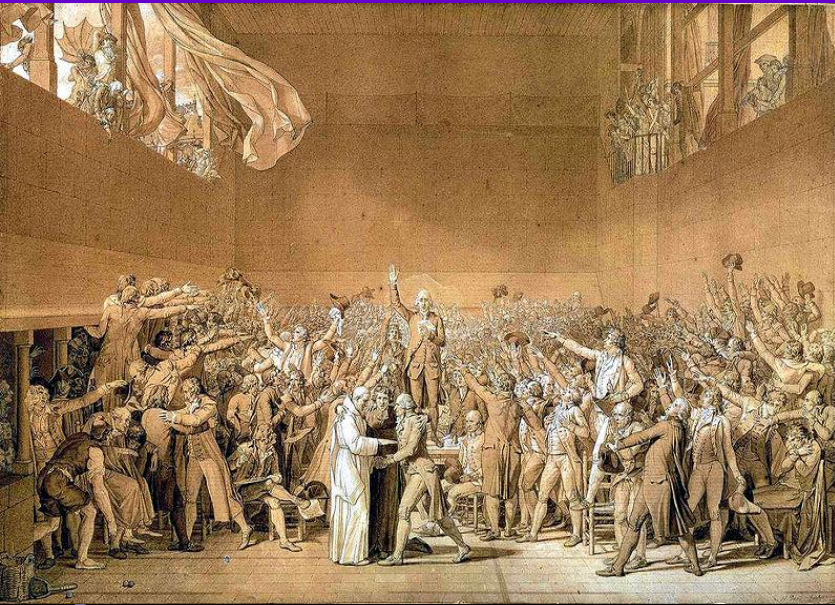

AUX REPRESENTANS DU PEUPLE FRANCOIS



# ΒΙΟΜΗΧΑΝΙΚΗ ΕΠΑΝΑΣΤΑΣΗ (19<sup>ος</sup> αιώνας) Αγγλία, Ολλανδία

- Αποικίες – πρωταρχική συσσώρευση (μεταλλεύματα από Αμερική, σκλάβους από Αφρική)
- Καινοτομία – ικανότητα αποδοχής
  - Ατμομηχανή : από υδάτινους πόρους σε άνθρακα (όχι ξυλάνθρακα)  
Αντανακλαστικός κλίβανος – σιδηρομεταλλουργία - ατσάλι
- Μαζική καταναλωτική δυνατότητα : εσωτερικό (πληθυσμός, αστικά κέντρα), εξωτερικό (αποικίες)
- Πόλεμοι

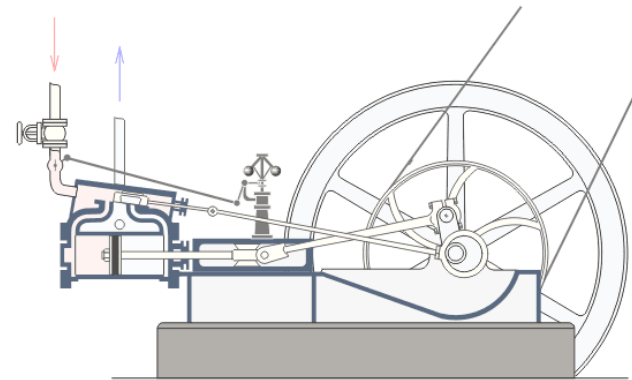
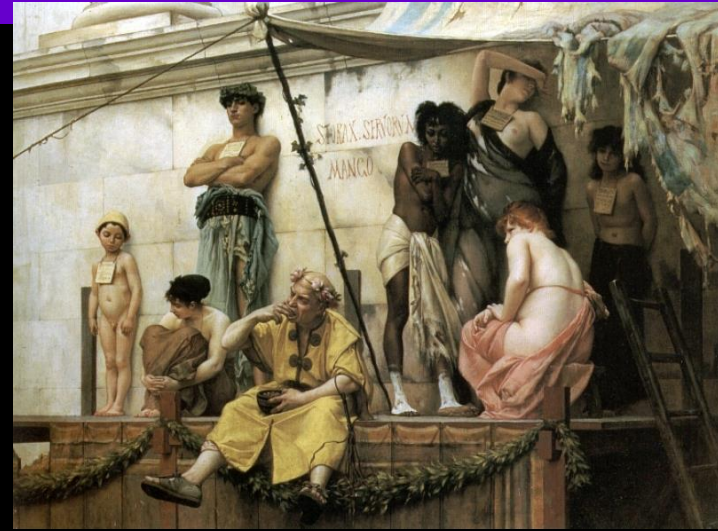

Πηγή : Wikipedia

# Παρίσι 1889 Βιομηχανική έκθεση



# Βασικοί παράμετροι εξέλιξης στην Ευρώπη

- Αποτελεσματικότητα εργασίας – αύξηση παραγωγής – Συνθήκες ζωής ?
- Εξειδίκευση παραγωγής αγροτικών προϊόντων
- Άνθρακας συγκέντρωση βιομηχανικές περιοχές
- Σιδηρόδρομος – διασπορά παραγωγής
- Εργοστάσια
- Επάρκεια αγαθών αλλά κοινωνικές ανισότητες

# Οι πρώτες βιομηχανικές πόλεις

## Έλεγχος – Ομοιομορφία - ανισότητες





# Φιλελευθερισμός στην πόλη

- Στη βιομηχανική κοινωνία οι παραδοσιακοί τρόποι παραγωγής του χώρου καταρρέουν και μαζί με αυτούς όλοι οι πολύπλοκοι κανόνες και μηχανισμοί που όριζαν τις σχέσεις μεταξύ ιδιωτικού και δημοσίου χώρου.
- Η λατρεία της ιδιωτικής πρωτοβουλίας φτάνει σε ακραίες προτάσεις όπως αυτή του Ανταμ Σμιθ που «συμβούλευε τους κυβερνώντες να αποδεσμευτούν από τη διαχείριση των δημοσίων εκτάσεων» ή του λεγόμενου γαλλικού “laissez faire” (αφήστε το να γίνει).



# Κατάσταση εργατικής τάξης

- Με τη χαλάρωση των ελέγχων και τις ραγδαίες αλλαγές στην πόλη που γεμίζει από μετανάστες, περιοχές ολόκληρες γεμίζουν από πυκνοδομημένους οικισμούς με πρόχειρα χτισμένες κατοικίες, αλλά χωρίς αποχετευτικό σύστημα και δημόσιους χώρους, μιας και η κερδοσκοπία δεν αφήνει περιθώρια για κάτι τέτοιο (Benevolo 1997 : 264).
- Η κατάσταση αυτή που συνδυάζεται με τη φτώχεια μιας ολοένα και πιο πολυάριθμης εργατικής τάξης παρουσιάζεται στις περιγραφές του Engels (για την Αγγλία), του Villarmé (για τη Γαλλία) και άλλων (Reclus). Αυτό αποτελεί μια από τις αιτίες των πολλών επαναστατικών κινημάτων που ξέσπασαν αυτή την εποχή.

# Κατάσταση εργατικής τάξης (Αγγλία)



# Μαρξ (1818-1883)

- *«...κινέζικα μεροκάματα, αυτός είναι τώρα ο σκοπός που επιδιώκει το αγγλικό κεφάλαιο»*
- **Καρλ Μαρξ, «Κεφάλαιο», τόμος 1ος, σελ. 622**
- *«...η ανάπτυξη της κεφαλαιοκρατικής παραγωγής έριξε τους εργάτες όλου του κόσμου. Δεν πρόκειται πια για το κατέβασμα των αγγλικών μισθών στο επίπεδο των μισθών της ηπειρωτικής Ευρώπης, αλλά για το κατέβασμα στο λίγο - πολύ κοντινό μέλλον των ευρωπαϊκών μισθών στο κινέζικο επίπεδο»*
- **Καρλ Μαρξ, «Κεφάλαιο», Τόμος 1ος, σελ. 885**

# Reclus (1830-1905)

- Δεν χρειάζεται να έρθουν οι κινέζοι εργάτες στη Ευρώπη για να χαμηλώσουν τους μισθούς... Στο κεφάλαιο αρκεί να μετακομίσει στην Κίνα τις βιομηχανίες του για να πουλάνε προϊόντα στην Ευρώπη πράγμα που θα γονατίσει τους εργάτες της Ευρώπης
- **Σήμερα όλοι οι λαοί μπαίνουν στον χορό. [...] Δεν τίθεται ζήτημα ανάπτυξης παρά μόνο για όλη τη γή [L'Homme et la terre., τ. Ι, σ. 37]. Η καλυτέρευση της ζωής των μεν οδηγεί στη χειροτέρευση των άλλων. [ίδιο, τ. VI, σ. 533].**

# Κροπτόκιν (1842-1921)

## Η κατάκτηση του ψωμιού / Ευημερία για όλους

- «Εκατοντάδες υψικάμινοι, χιλιάδες εργοστάσια, θέτονται περιοδικά εκτός λειτουργίας και άλλα δουλεύουν μόνο το μισό χρόνο. Σε κάθε πολιτισμένο έθνος υπάρχει ένας μόνιμος πληθυσμός περίπου 2 εκατομμυρίων ατόμων που ζητά δουλειά και μόνο, και στον οποίο την αρνούνται.
- Πόσο πρόθυμα αυτά τα εκατομμύρια άνθρωποι θα δούλευαν για να ξαναπάρουν την χέρσα γη, ή για να μετατρέψουν την ακαλλιέργητη γη σε γόνιμα χωράφια, πλούσια σε συγκομιδές! ....
- ... Αλλά αυτοί οι άνθρωποι οι οποίοι παρ' όλες τις δυσκολίες θα ήταν χαρούμενοι να γίνουν πρωτοπόροι σε τόσους πολλούς τομείς πλουτοπαραγωγικής δραστηριότητας, πρέπει να μένουν άπραγοι γιατί οι ιδιοκτήτες της γης, των ορυχείων και των εργοστασίων προτιμούν να επενδύσουν το κεφάλαιό τους – το οποίο έκλεψαν πρωταρχικά από την κοινότητα – σε Τούρκικα ή Αιγυπτιακά ομόλογα ή στα χρυσωρυχεία της Παταγονίας και έτσι να κάνουν τους Αιγυπτίους φελάχους, τους Ιταλούς εξόριστους και τους Κινέζους κούληδες μισθωτούς σκλάβους τους».

# Κοινωνικές επαναστάσεις και πόλεις

«Στην Ευρώπη η έκρηξη του 1848 είναι η μόνη που άγγιξε τόσο «ανεπτυγμένες» όσο και καθυστερημένες περιοχές της ηπείρου. Ήταν μαζί η πιο πλατιά εξαπλωμένη και η λιγότερο πετυχημένη από τις επαναστάσεις αυτού του είδους» (Γαλλία, Γερμανία, Αυστρία, Ιταλία, Τσεχοσλοβακία, Ουγγαρία, Γιουγκοσλαβία, Πολωνία, Ρουμανία)... (Hobsbawm 1976/1994 : 26).

Αν οι επαναστάσεις αυτές δεν είχαν γίνει, «και αν δεν υπήρχε ο φόβος επανάληψής τους, η ιστορία της Ευρώπης τα επόμενα 25 χρόνια θα ήταν πολύ διαφορετική (Hobsbawm 1976/1994 : 27).

Η ιστορία των πόλεων θα ήταν επίσης διαφορετική αν δεν είχαν επιχειρηθεί αυτές οι επαναστάσεις (Πετροπούλου, 2011)



# Επανάστασεις 1848 σε 50 χώρες



Painting of Battle at Soufflot barricades at Rue Soufflot Street on 24 June 1848  
The French revolution of 1848. Author Horace Vernet (1789–1863) Wikipedia

# Πόλη και πολεοδομία

- Επέμβαση στον αστικό χώρο με μεγάλες διανοίξεις οδών :
  - Nash : Λονδίνο, Regent Street, 1811-1825
- Haussmann (1858-1876) : το «ξεκοίλιασμα» του Παρισιού και η κατασκευή ενός άλλου
- Επίδραση σε άλλες πόλεις : Φλωρεντία, Βρυξέλες, Μιλάνο, Λυών, Βιέννη, Λονδίνο, Στοκχόλμη, Μεξικό, Μπουένος Άιρες, Θεσσαλονίκη
- Κοινωνική κρίση και αναζήτηση νέων πιο κοινωνικών μορφών πολεοδομίας
- Cerda : Βαρκελώνη 1859
- Κριτική βιομηχανικής πόλης από τους ουτοπιστές (άλλο μάθημα)



# Βαρκελώνη : Πλάνο Cerda

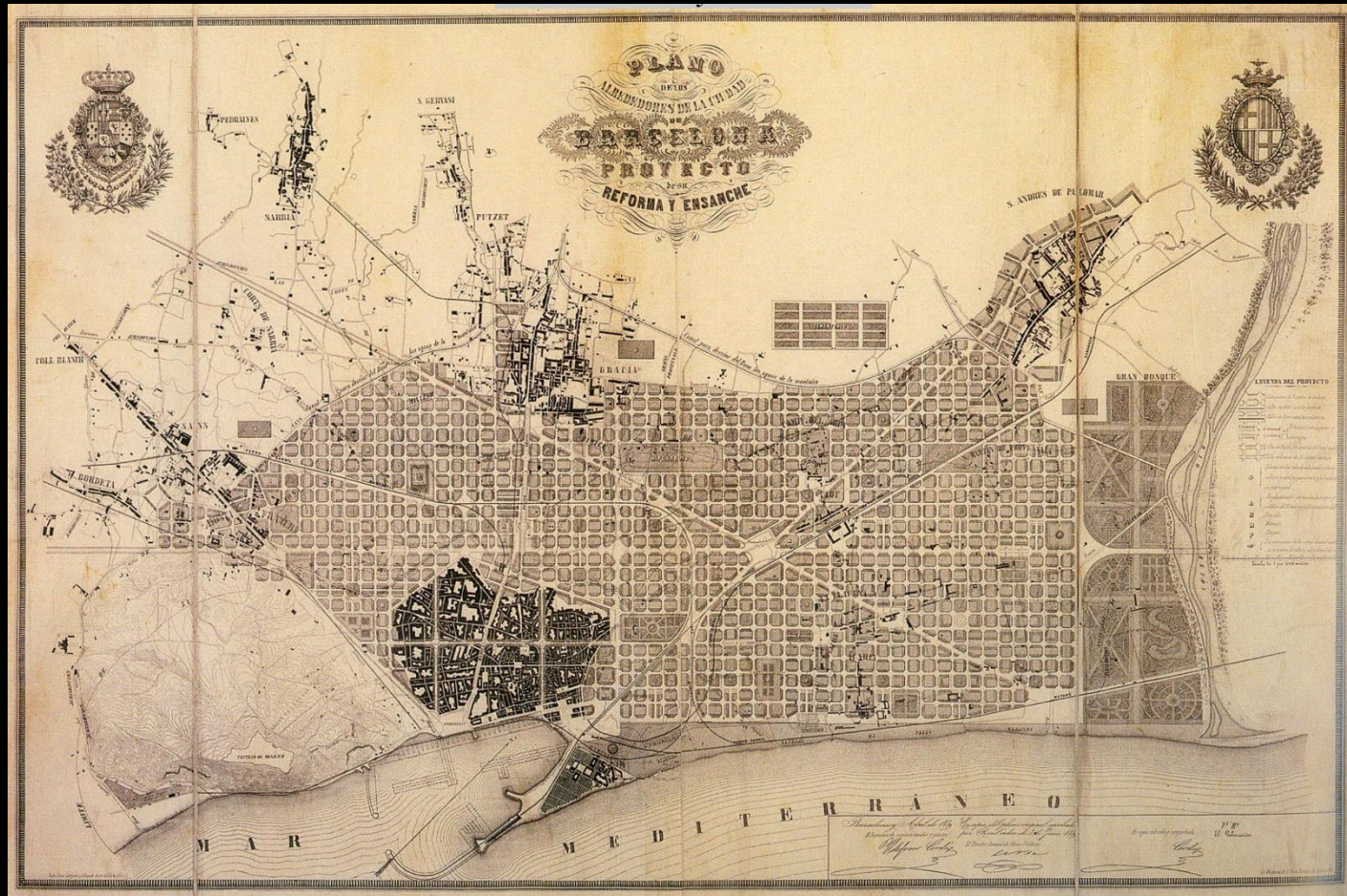



Perfiles del pavimento y obras subterráneas de las calles en el supuesto de que la exportación de las aguas se haga por las calles principales.

Lam.<sup>o</sup> XXXVI

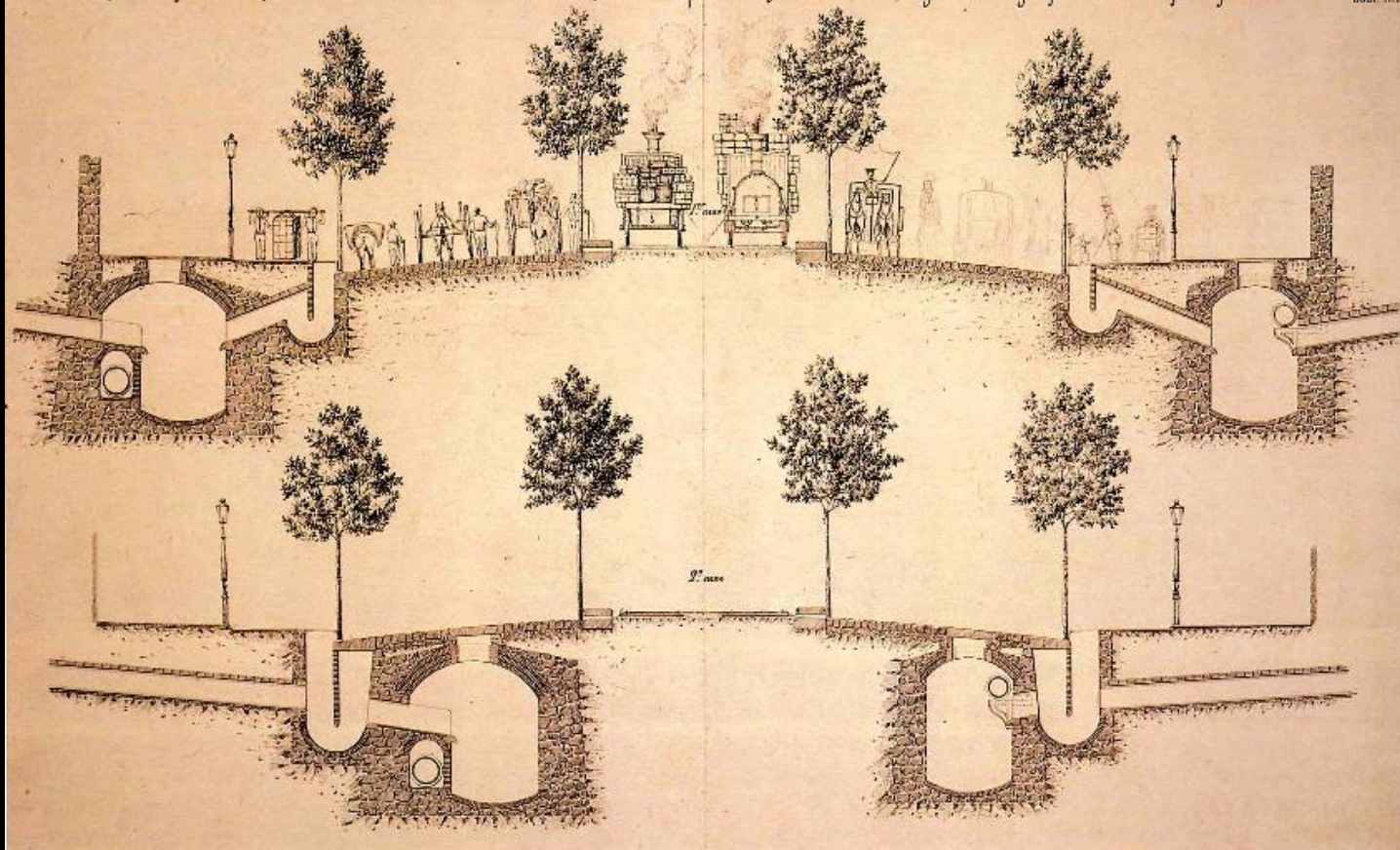





# Regent Street in April 2011



# Hausmann

- Την περίοδο της υλοποίησης των έργων του Hausmann (1858-1876) το Παρίσι ζούσε την κατεδάφιση με διπλό τρόπο :
- από τη μια το όνειρο της ανοιχτής καθαρής και ελεγχόμενης πόλης που αντιπαρατίθεται στην παλιά, «βρώμικη» και άναρχη πόλη (με όλη τη σχετική φιλολογία που γεννιέται γύρω από το ζήτημα),
- από την άλλη η εξαθλίωση των ηττημένων εξεγερμένων Παριζιάνων που αναγκαστικά εγκατέλειπαν τα σπίτια τους μπροστά στην επικείμενη κατεδάφιση και μετακόμιζαν μακριά από το κέντρο μιας και δεν μπορούσαν να ανταποκριθούν στα υψηλά ενοίκια.

# Παρίσι – Haussmann

## Νέοι δρόμοι, νέα πολεοδομία





# Νέοι δρόμοι Avenue de l'Opéra



Η Λεωφόρος της Όπερας (Πισσαρό)

# Η αστική τάξη στο Παρίσι



Δρόμος της ειρήνης 1900



# Και η εργατική τάξη

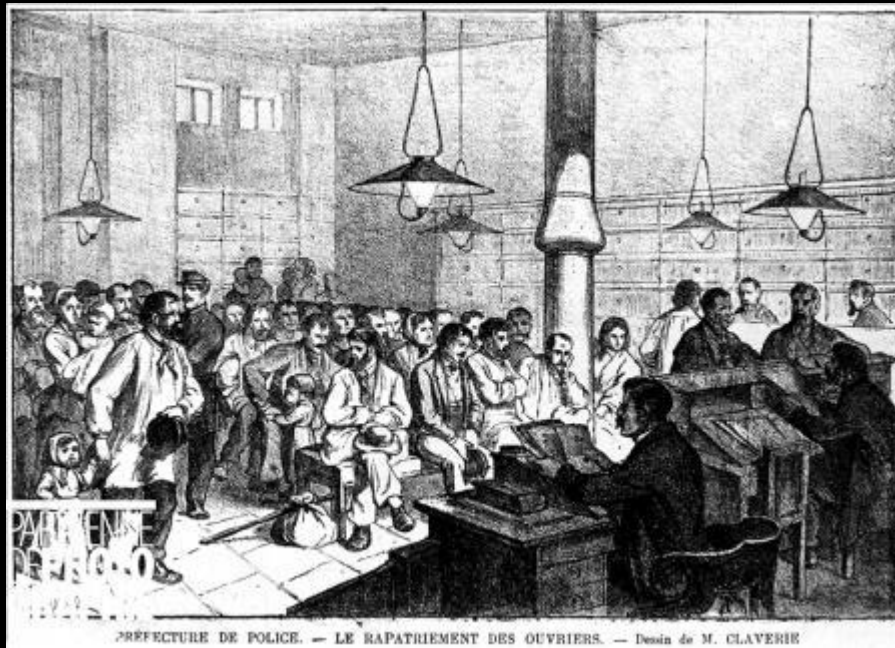

Παρίσι, Αστυνομία 1874 :  
Άνεργοι εργάτες προς επαναπατρισμό



Λονδίνο : Άνεργοι και άστενοι

# Κοινωνικοί διαχωρισμοί μέσα στο κτήριο (Παρίσι)

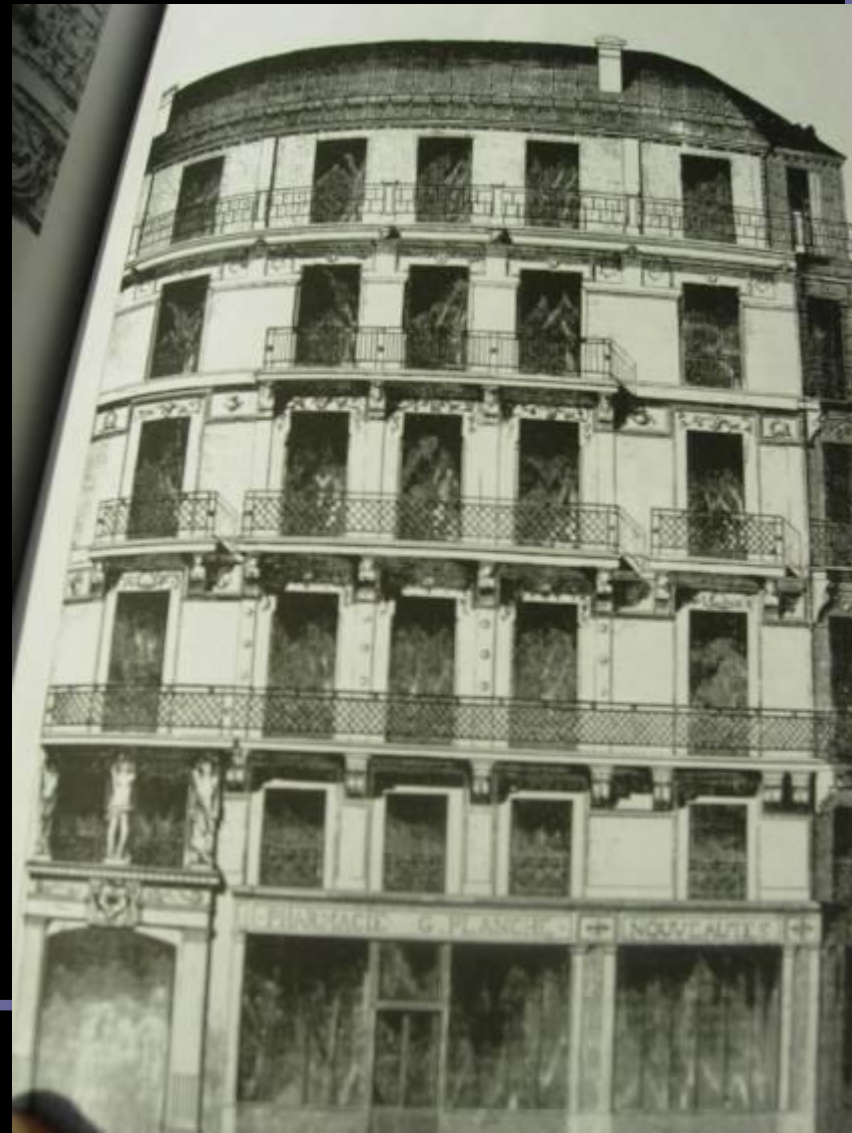

# Μαρξ - Ενγκελς : Πόλη και επανάσταση

- «Οι εστίες των λοιμωδών νόσων, οι πιο φριχτές σπηλιές και τρύπες, όπου ο κεφαλαιοκρατικός τρόπος παραγωγής κλείνει κάθε νύχτα τους εργάτες μας, δεν εξαφανίζονται, απλώς αλλάζουν θέση!
- Η ίδια οικονομική ανάγκη που τις δημιούργησε στο πρώτο μέρος, τις δημιουργεί και στο δεύτερο. Και όσο θα υπάρχει ο κεφαλαιοκρατικός τρόπος παραγωγής θα είναι τρέλα να θέλουμε να λύσουμε χωριστά το ζήτημα της κατοικίας ή οποιοδήποτε άλλο κοινωνικό ζήτημα που έχει σχέση με την τύχη των εργατών.
- Η λύση βρίσκεται μόνο στην κατάργηση του κεφαλαιοκρατικού τρόπου παραγωγής, στην ιδιοποίηση από την ίδια την εργατική τάξη όλων των μέσων συντήρησης και εργασίας» (Engels, 1872 έκδοση 1987 : 86)



# Κομμούνα Παρισιού 1871

πρώτο επαναστατικό κοινωνικό κίνημα πόλης



•Γαλλία : μέχρι το 1876 Στρατιωτικός Νόμος - 1880 Αμνηστία

# Η πρωτομαγιά του Σικάγο 1886

## 3Χ8 Συνελεύσεις σε γειτονιές





# Μεξικό 1910 Κοινωνική επανάσταση



- Συνελεύσεις στις πόλεις
- Zapata - Plano Ayala
- Ο ρόλος των εχίδος
- Η Γη στις κοινότητες

# Ρωσία 1917 Κοινωνική επανάσταση



Ο Λένιν  
στους δρόμους

- Σοσιαλισμός
- Η γη στο κράτος – το κράτος υπό τον έλεγχο της κοινωνίας
- Συνελεύσεις Σοβιέτ και ρόλος τους στις πόλεις

# Το δικαίωμα στην πόλη;

- Ακόμα δεν έχει τεθεί το ζήτημα για το δικαίωμα στην πόλη ως τέτοιο αλλά γενικότερα το δικαίωμα στο ευ ζην
- Το αγροτικό ζήτημα είναι κυρίαρχο
- Τα δικαιώματα της εργατικής τάξης θεωρούνται ουσιαστικά
- Οι κάτοικοι των πόλεων είναι λίγοι
- Η διαμόρφωση των πόλεων γίνεται από τους ειδικούς
- Τίθενται όμως τα ζητήματα της συμμετοχής των πολιτών στη διαμόρφωση των αποφάσεων για τη ζωή τους (στην πόλη και στην ύπαιθρο)
- Διαμορφώνονται οι λαϊκές συνελεύσεις των πολιτών όπως στην αρχαία Αθήνα
- Η Παρισινή Κομούνα θέτει για πρώτη φορά το θέμα του δικαιώματος στην πόλη



# Μέρος Β.

Νεωτερικότητα και  
κοινωνική κατάσταση

Κοινωνικές εξεγέρσεις  
και δικαίωμα στην πόλη

# Νεωτερικότητα 1920 – 1970

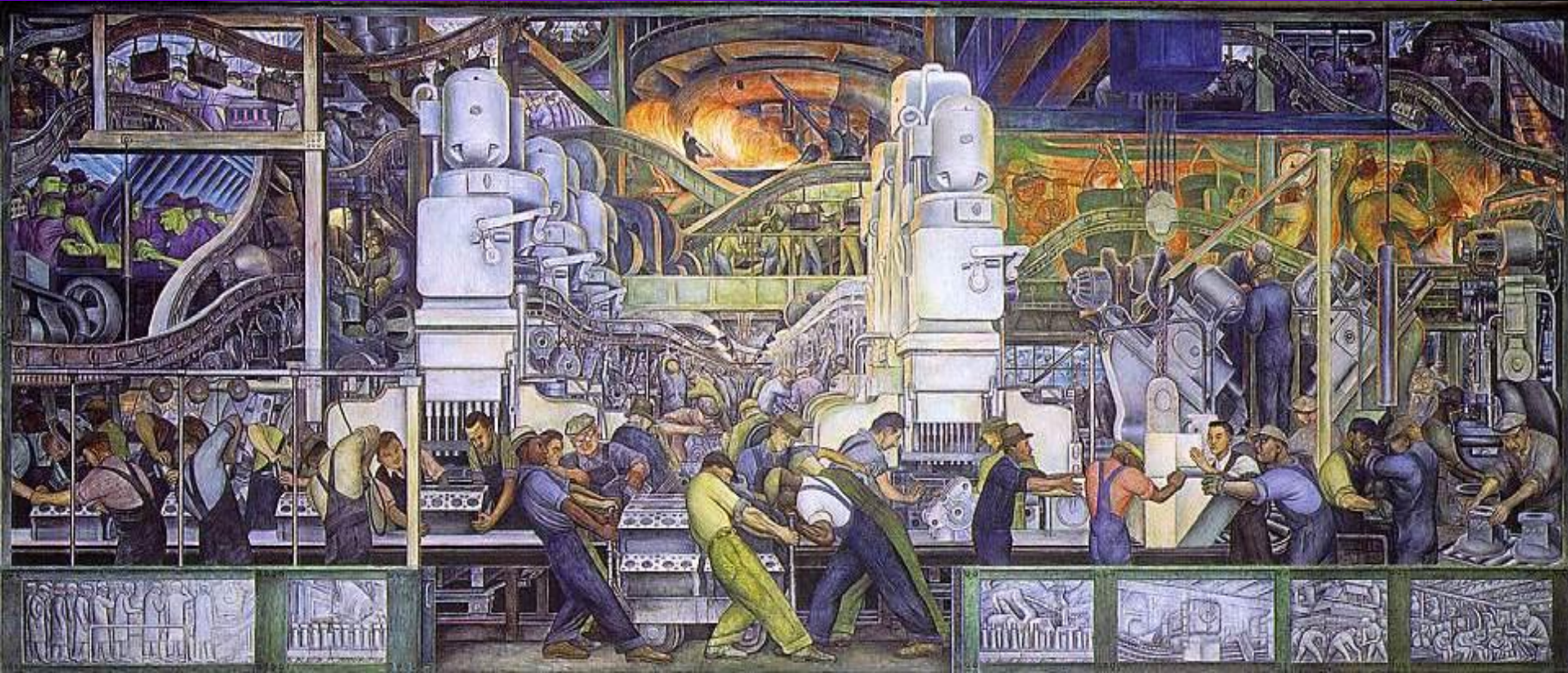

- Φορτισμός στην παραγωγή, Τεϋλορικός διαχωρισμός χειρονακτικής – διαχειριστικής εργασίας
- Μεταπολεμική ανάπτυξη

# Απεργίες



- 1936 Εργατες σε απεργία σε ένα από τα κτήρια της έκθεσης του Παρισιού το 1937



# ΕΣΣΔ, Ευρώπη, ΗΠΑ : Η Χωροταξία Πολεοδομία ως πράξη, Επίδραση φορντισμού

- Επίδραση στην Αρχιτεκτονική και την πολεοδομία : Καθαρές φόρμες  
Tony Garnier 1917 , Le Corbusier 1920
- Ευρώπη : CIAM και Le Corbusier  
καθαρότητα και λειτουργικότητα μορφών  
Κατοικία, εργασία, κυκλοφορία, ψυχαγωγία  
Πόλη βιομηχανία, πόλη εργαλείο  
Αποτελεσματικότητα, «τα πρόβατα σε τάξη»
- Πρώην ΕΣΣΔ : χωροταξικός πολεοδομικός προγραμματισμός (ιδέα εξισορρόπησης αστικών και αγροτικών εργασιών + ανάγκη μαζικής στέγασης άστεγων)
- ΗΠΑ : Μεγάλα έργα αναμόρφωσης πόλεων (Robert Moses : Νέα Υόρκη)



# Μοντέρνες πόλεις

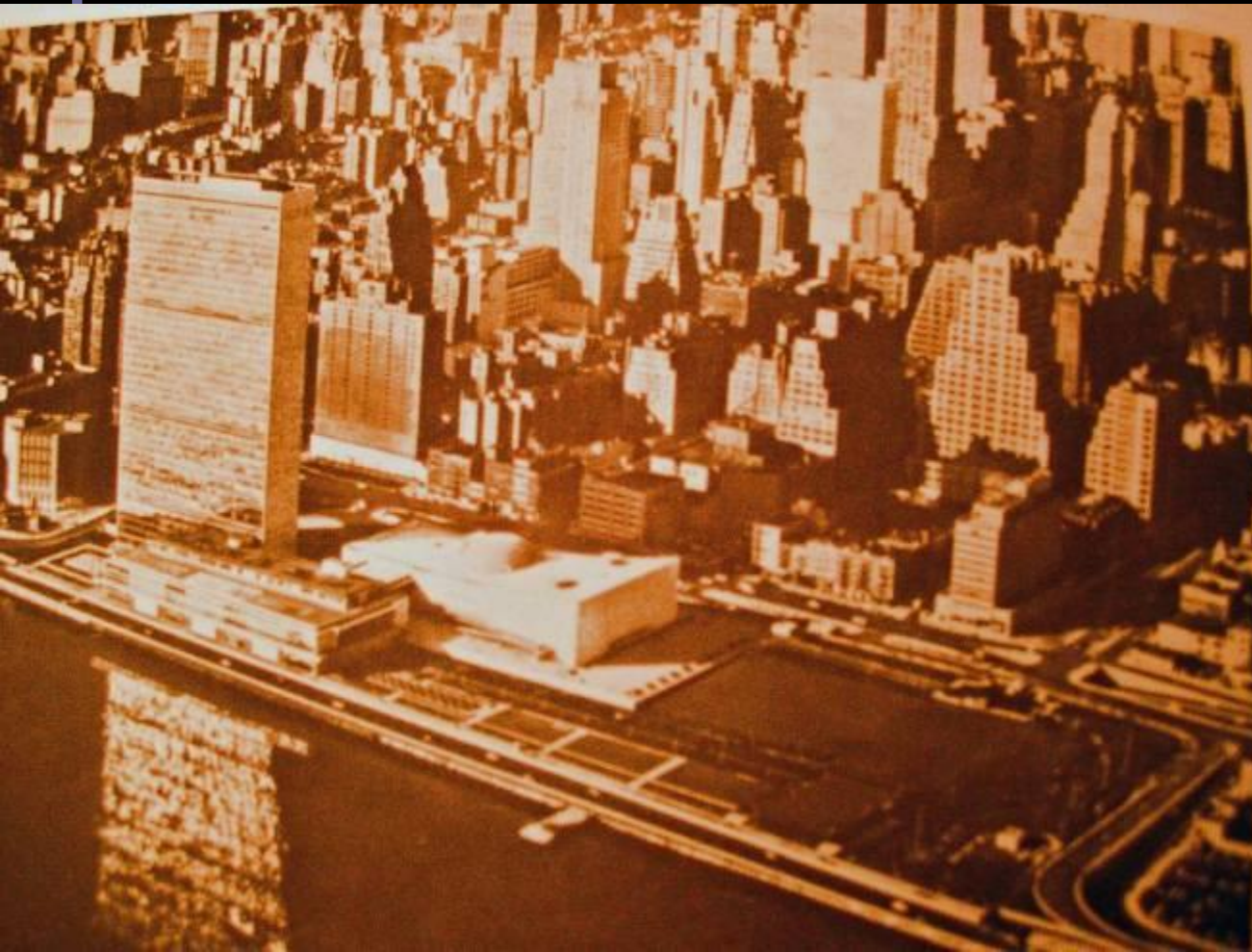

# Προαστιοποίηση και ενσωμάτωση

- «Η προαστιοποίηση των Ηνωμένων Πολιτειών δεν ήταν μόνο ένα θέμα νέων υποδομών. Όπως συνέβη και στο Παρίσι της Δεύτερης Αυτοκρατορίας, περιλάμβανε ριζικό μετασχηματισμό των lifestyles και παρήγαγε έναν τελείως νέο τρόπο ζωής όπου νέα προϊόντα, από την κατοίκηση, ως τα ψυγεία και τα air condition όπως επίσης και τα δύο αυτοκίνητα στο δρόμο και μια τεράστια αύξηση της κατανάλωσης πετρελαίου, όλα έπαιξαν το ρόλο τους στην απορρόφηση του πλεονάσματος.
- Αλλοίωσε, επίσης το πολιτικό τοπίο αφού η επιδοτούμενη ιδιοκτησία κατοικίας για τις μεσαίες τάξεις άλλαξε την εστίαση της κοινοτικής δράσης στην κατεύθυνση αξιών που υπερασπίζονταν την ακίνητη περιουσία και εξατομικευμένων ταυτοτήτων (που άλλαξαν την ψήφο των προαστίων σε συντηρητική ρεπουμπλικανική)»
- Σε κάθε περίπτωση, υποστηρίχτηκε, πως οι φορτωμένοι με χρέη ιδιοκτήτες σπιτιών, είναι λιγότερο πιθανό να απεργήσουν. (Harvey, 2008).

# Robert Moses και οι αλλαγές στη Νέα Υόρκη 1942

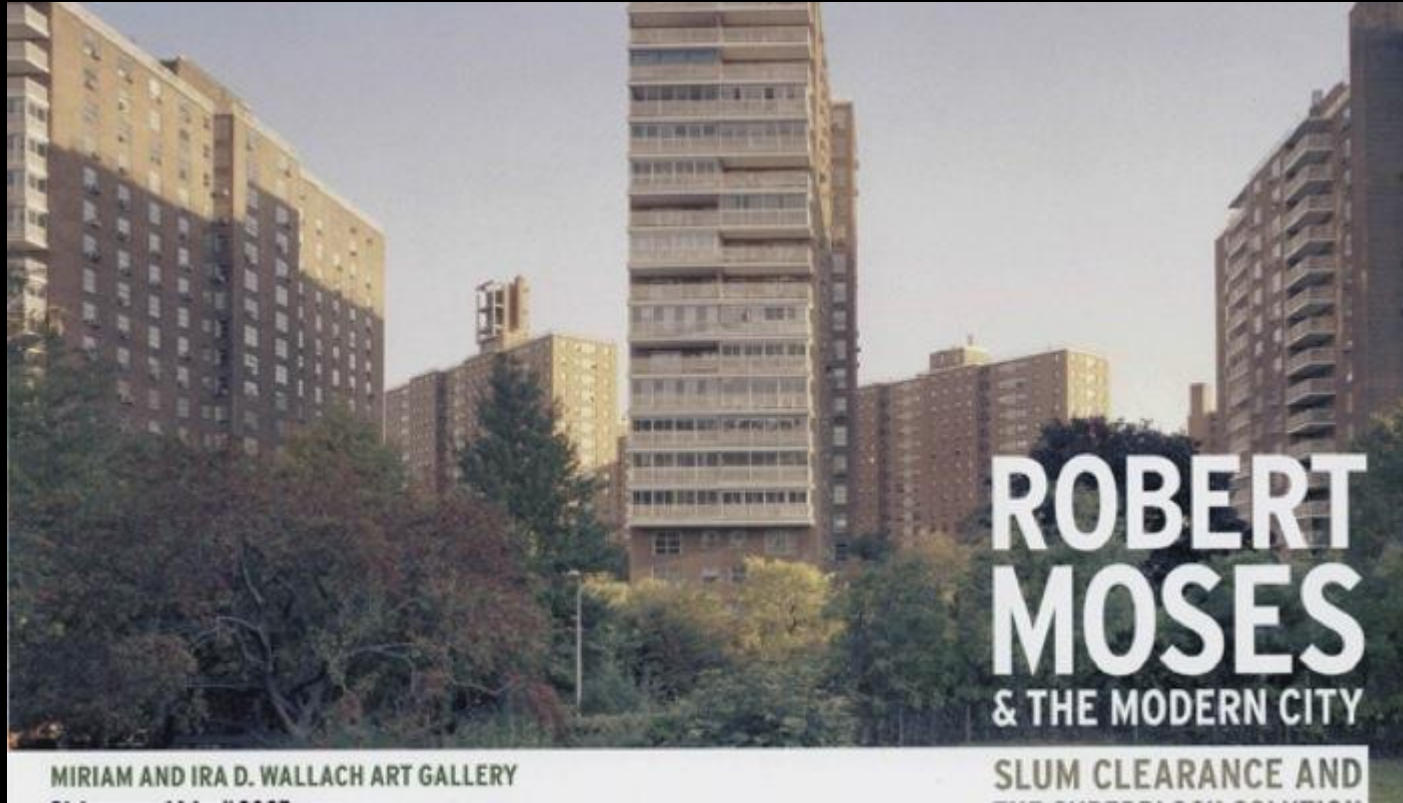



# Τα προάστια και το αμερικάνικο όνειρο





# Προαστιοποίηση και κινήματα πόλης

- Αν λοιπόν, η “Ωσμανοποίηση” του Παρισιού έπαιξε ένα ρόλο στην επεξήγηση της δυναμικής της Παρισινής Κομμούνας έτσι και οι άψυχες ποιότητες της προαστιακής ζωής έπαιξαν έναν κρίσιμο ρόλο στα δραματικά κινήματα του 1968 στις ΗΠΑ,
- αφού δυσαρεστημένοι φοιτητές της μεσαίας τάξης μπήκαν σε μια φάση εξέγερσης, αναζητώντας συμμαχίες με περιθωριοποιημένες ομάδες που διεκδικούσαν πολιτικά δικαιώματα στις κεντρικές πόλεις και διαδήλωναν εναντίον του ιμπεριαλισμού των ΗΠΑ,
- για να δημιουργήσουν ένα κίνημα για το χτίσιμο ενός άλλου κόσμου που θα συμπεριλάμβανε ένα διαφορετικό είδος αστικής εμπειρίας. (Harvey, 2008).

# Παρίσι Κινήματα Πόλης

- Στο Παρίσι, το κίνημα εναντίον του αυτοκινητόδρομου της αριστερής όχθης (του Σηκουάνα), της εισβολής στο κεντρικό Παρίσι και της καταστροφής παραδοσιακών γειτονιών από τους «ψηλούς γίγαντες» εκ των οποίων υποδειγματικά ήταν η Place d' Italie και ο Tour Montparnasse, έπαιξε σημαντικό ρόλο στην κινητοποίηση των ευρύτερων διαδικασιών της εξέγερσης του '68 (Harvey, 2008).

# Banlieux - Grandes ensembles (προάστια των πύργων στο Παρίσι)



# Κριτική της καταστροφής των ιστορικών κέντρων, του εκτοπισμού των φτωχών και της ζωνοποίησης



Το πλάνο Robert Moses  
σε μακέτα  
της Νέας Υόρκης

***The Death and Life of Great American Cities***, by Jane Jacobs, is a greatly influential book on the subject of urban planning in the 20th century. First published in 1961, the book is a critique of modernist planning policies claimed by Jacobs to be destroying many existing inner-city communities.



# 1968 Νέα Υόρκη



# Μεξικό



Στο Μεξικό, τη νύχτα της 2ης Οκτωβρίου 1968, μια πορεία σπουδαστών τελείωσε μέσα σε έναν καταιγισμό σφαιρών στην Plaza de las Tres Culturas στο Tlatelolco, στην Πόλη του Μεξικού, δέκα μέρες πριν τους Ολυμπιακούς του 1968.

# 1968 Παρίσι

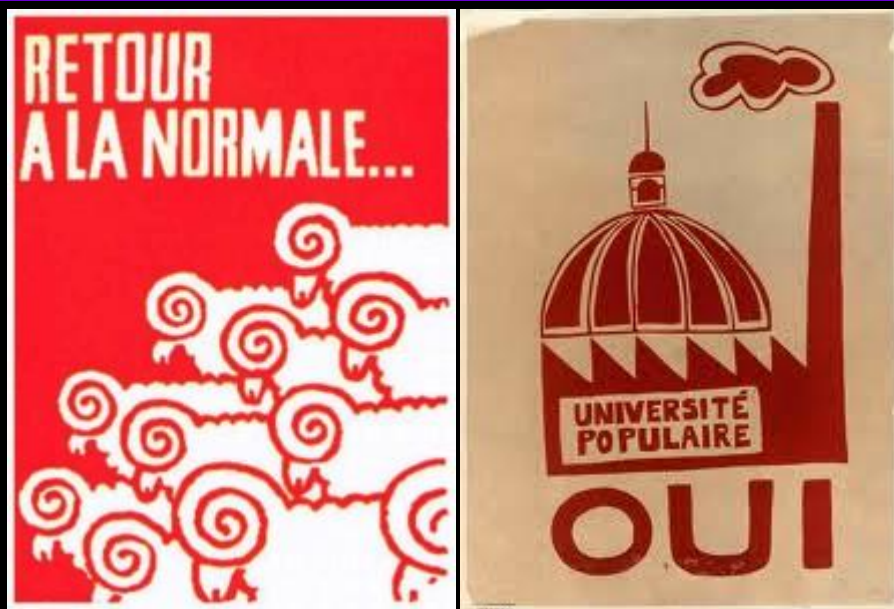

Κάτω από τα πεζοδρόμια, η παραλία!  
Η ποίηση βρίσκεται στους δρόμους  
Απαγορεύεται το απαγορεύεται.  
Η Φαντασία στην Εξουσία  
Να 'στε ρεαλιστές, ζητήστε το αδύνατο.  
Διαβάστε λιγότερο, ζήστε περισσότερο.

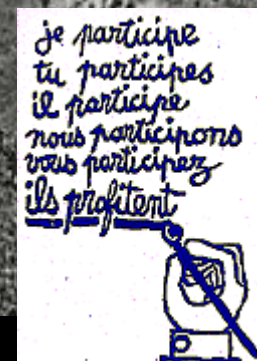

# Η εξέγερση του 1968 και το δικαίωμα στην πόλη

- Μέσα στη δίνη των γεγονότων του 68, ο Lefebvre έγραψε το προνοητικό κείμενό του στο οποίο προέβλεπε, ανάμεσα στα άλλα, όχι μόνο ότι η αστική διαδικασία ήταν κρίσιμη για την επιβίωση του καπιταλισμού και άρα υποχρεωτικά θα γινόταν εστία του πολιτικού και ταξικού αγώνα, αλλά αυτή η διαδικασία, βήμα - βήμα εξάλειφε τη διάκριση πόλης-υπαίθρου μέσω της δημιουργίας ενοποιημένων χώρων σε όλο τον εθνικό χώρο, αν όχι και παραπέρα.
- Το δικαίωμα στην πόλη έπρεπε να σημαίνει το δικαίωμα να ασκηθεί έλεγχος στο σύνολο της αστικής διαδικασίας που κυρίευε όλο και περισσότερο την ύπαιθρο (Harvey, 2008).

# Κριτική του τρόπου αστικής ανάπτυξης από **ανθρωπιστική σκοπιά**

## Η επίδραση στη Χωροταξία - Πολεοδομία

- Μικρές χωρικές επιτόπιες επεμβάσεις για καλυτέρευση της κατάστασης χωρίς αμφισβήτηση και παρέμβαση για την αλλαγή γενικών τάσεων
- Σε ορισμένες περιπτώσεις αποδοχή λογικής αγοράς.
- Υγιεινή και κοινωνική βοήθεια σε έκτακτες περιπτώσεις.



# Κριτική από μαρξιστική δομική σκοπιά

## Η επίδραση στη Χωροταξία - Πολεοδομία

- Ο σχεδιασμός – προγραμματισμός της πόλης δεν είναι μια επιστήμη κανόνων για τις σωστές αστικές μορφές αλλά ένα θεσμοθετημένο μέσο κοινωνικού ελέγχου της τάξης του αστικού χώρου (**Ledrut, 1968, Castels, 1969**).
- Αστικό σύστημα (εξειδικευμένη στο χώρο άρθρωση θεμελιακών στοιχείων οικονομικού συστήματος), σύστημα κοινωνικών δρώντων.
- **Harvey** (α' φάση)
- Επιστημολογία της Γεωγραφίας, Χώρος – Κοινωνία αλληλεπίδραση

# Κριτική από μαρξιστική κοινωνική και πολιτιστική σκοπιά Η επίδραση στην χωροταξία - πολεοδομία

- **H. Lefebvre** (επιρροές από Μαρξ και Νίτσε)
  - Ο χώρος παράγεται κοινωνικά
  - Το δικαίωμα στην πόλη
  - Η αλληλεπίδραση χώρου – κοινωνίας
- **M. Santos**, κριτική αποικιοκρατικής αντίληψης στην Γεωγραφία και τον σχεδιασμό

# Κριτική απο ελευθεριακή (αναρχική) σκοπιά. Η επίδραση στην χωροταξία - πολεοδομία

- Οι καταστασιακοί της «International Situationiste» και το κείμενο του Guy Debord «Χωροταξία»
- Κριτική της κοινωνίας της κατανάλωσης
- Κριτική της κυκλοφορίας σαν οργάνωση της απομόνωσης
- Κριτική των απάνθρωπων περιοχών «μπετόν-αρμέ» και των σχέσεων «μπετόν-αρμέ»
- Οι άνθρωποι να πάψουν να ταυτίζονται με μοντέλα συμπεριφοράς
- Πρακτικό = πραγμάτωση του εαυτού μας
- Ενωτική πολεοδομία – κριτική της πλαστής συμμετοχής
- Derive – καταστάσεις



# 1960-1970

- Κοινωνικό κράτος
- Δικαιώματα (γυναίκας, εθνών κλπ)
- Δημόσια Εκπαίδευση, Υγεία
- Ρύθμιση και έλεγχος κεφαλαίου
- Πρώτα μέτρα προστασίας του περιβάλλοντος

Κρίση δεκαετίας 1970

# Μέρος Γ.

Κρίση του καπιταλισμού  
Αμφισβήτηση της νεωτερικότητας και  
κοινωνική κατάσταση

Κοινωνικές εξεγέρσεις  
και δικαίωμα στην πόλη

## Κρίση και αλλαγές στον τρόπο παραγωγής

Από τον φορντισμό και την νεωτερικότητα  
στα  
μεταφορντικά μοντέλα και την  
μετανεωτερικότητα

Ας δούμε τι συνέβη :

# Η κρίση της μαζικής παραγωγής

- Τέλη δεκαετίας του 1960, αρχές δεκαετίας 1970 κρίση φορντισμού
- Τα ίδια χαρακτηριστικά του φορντικού καθεστώτος που στο παρελθόν αποτελούσαν θεμέλιους λίθους οικονομικής επίδοσης και ανταγωνιστικότητας



Τώρα τους είναι αδύνατον να αναπαράγουν αποτελεσματικά τους όρους ύπαρξής τους



# Τι συνέβη;

- Κλείσιμο εργοστασίων, και ιδιαίτερα εξόρυξης άνθρακα, μεταλλουργίας, υφαντουργίας κλπ.
- Τεχνικός εξορθολογισμός
- Αποκέντρωση παραγωγής
- Βαριά βιομηχανία ύφεση 1973-83
- Πετρελαϊκές κρίσεις 73 και 78
- Ελάττωση εργαζόμενων στη βιομηχανία π.χ. Αγγλία από 11,5εκ. Το 1966 -> 7εκ. Το 1984 40%, αντίστοιχα στη Γερμανία

# Πώς συνέβη αυτό;

- Από -> σε
- Μαζική παραγωγή-> υψηλά κόστη διαχείρισης αποθεμάτων
- Μεγέθυνση κλίμακας -> υψηλά κόστη ενεργειακών πόρων
- Κάθετη ιεραρχική οργάνωση -> ακαμψία σε αλλαγές
- Ανάπτυξη νέων τεχνολογιών αιχμής-> πολυλειτουργικός εξοπλισμός
- Εργασιακές σχέσεις συνδικαλισμός -> όχι εύκολα ελεγχόμενη εργατική δύναμη
- Τίγρεις Ν.Α Ασίας -> εκτοπισμός μαζικής παραγωγής Δ. Ευρώπης
- Ακριβά μαζικά τροποποιημένα προϊόντα -> Ακριβά ιδιαίτερα τοπικά

# Χωρικές επιπτώσεις

- Βιομηχανικές πόλεις – ανεργία, εγκατάλειψη
- Κέντρα πόλεων – εγκατάλειψη
- Περιοχές περιφερειακές που δέχονται βιομηχανίες χωρίς όρους – περιβαλλοντικά προβλήματα
- Νέα μεταναστευτικά ρεύματα

# Αιτίες : Θεωρητικές προσεγγίσεις

- **Φιλελεύθερη :**
- εξωγενείς παράγοντες ρύθμισης
- Αντίδοτο:
  - απορρύθμιση κράτους πρόνοιας,
  - Κατάργηση προστατευτισμού μικρών επιχειρήσεων και εργατών
  - Απελευθέρωση εργασίας από θεσμικές ρυθμίσεις και από συνδικάτα
  - Χρηματοδότηση τεχνολογικών καινοτομιών
  - Πολιτική ενίσχυσης παγκοσμιοποίησης παραγωγής, αγορών, χρηματιστικών συναλλαγών
- **Μαρξιστική Ριζοσπαστική:**
- Ενδογενείς οι παράγοντες ρύθμισης
- Η κρίση όχι γενική αλλά κυκλική ανά 50 -55 χρόνια
- Οι κρίσεις δημιουργούν ιστορικά ρήγματα στον καπιταλισμό που ξεπερνιούνται μόνο με δομική αναδιάρθρωσή του
- Γι αυτό σήμερα προχωράει στην λεγόμενη «ευέλικτη συσσώρευση» που όμως και αυτή με τη σειρά της δεν μπορεί να λύσει τα διαρθρωτικά προβλήματά του παρά μόνο προσωρινά
- Αντίδοτο κοινωνικά κινήματα
- Αλλαγή κοινωνικού συστήματος



# Κυριαρχία νεοφιλελεύθερης προσέγγισης Σοκ και Δέος :

Πρώτο πείραμα : 11 Σεπτέμβρη Σαντιάγκο Χιλής Δικτατορία  
Καταστροφή συνδικάτων, Ιδιωτικοποίηση των πάντων, όχι κοινωνικά δικαιώματα, φυλακίσεις εξαφανίσεις

ΗΠΑ : Χρηματο-οικονομικό πραξικόπημα

Θάτσερ : Δεν υπάρχει κοινωνία Μόνο τα άτομα και οι οικογένειες τους

Σας δίνουμε κοινωνική ελευθερία αλλά ξεχάστε την κοινωνική δικαιοσύνη

Ελευθερία αγοράς Όχι κοινωνική αλληλεγγύη

Πριν στις ΗΠΑ, την Αγγλία, την Λ.Αμερική,  
τώρα σε όλη την Ευρώπη και την Ασία ;

Πηγή : Harvey, Νεοφιλελευθερισμός

# 11 Σεπτεμβρίου 1973 Βομβαρδισμός της Βουλής στο Σαντιάγο Χιλής – Δικτατορία (Χιλιανικός και Αμερικανικός στρατός – ρόλος πολυεθνικών επιχειρήσεων)



Σαντιάγο : Η πόλη στην εξέγερση και την νέα πολιτική κατάσταση – Αλιέντε

# Νέο πολιτικό σύστημα;

- Άβολη η δημοκρατία
- Αναζήτηση ενός Απολυταρχικού Κράτους
- Η επαναφορά του Μεγάλου :  
Μεγάλα έργα και σύγχρονες τεχνικές
- Κράτος δικαίου : όποιος δε συμφωνεί φυλακή
  
- Ορισμός τρομοκρατίας (όλοι είμαστε εν δυνάμει τρομοκράτες) Επομένως λόγος στρατιωτικοποίησης καθημερινής ζωής
  
- Από την πλατεία στα Molls  
Η σύγχρονη έννοια του πανοπτικού

# Πανοπτικό και απόλυτος έλεγχος

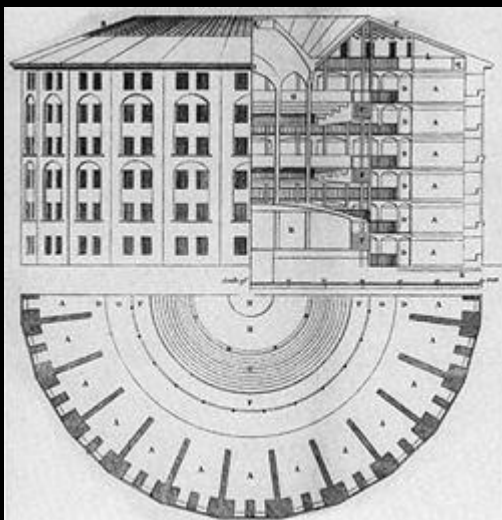

Το **Πανοπτικό** είναι ένας τύπος κτιρίου-φυλακής που σχεδιάστηκε από τον Άγγλο φιλόσοφο και κοινωνιολόγο Τζέρεμι Μπένθαμ το 1785.

Η ιδέα του σχεδιασμού επιτρέπει την συνεχή επίβλεψη (-opticon) όλων ( pan-) των κρατουμένων.

Ο Φουκό έχει γράψει εκτενώς για τον ρόλο του πανοπτικού στη σύγχρονη κοινωνία\*

Αυτό το τέχνασμα ελέγχου και παρακολούθησης που ελαχιστοποιεί τα περιθώρια ιδιωτικότητας και διαφυγής – που αναπαριστάται διαγραμματικά στο «Πανόπτικον» έχει υιοθετηθεί στο έπακρο στο σύγχρονο κόσμο. Σε κτίρια κύρους και εξουσίας, είτε κρατικής – κρατικά κτίρια, σωφρονιστικά ιδρύματα, στρατόπεδα, μνημεία- ή ιδιωτικής – κτίρια τραπεζών, πολυεθνικών, πολυκαταστημάτων, αλλά ακόμη και στους δρόμους και τις πλατείες των μεγαλουπόλεων η φουκωική «πανοπτική κοινωνία» καταγράφεται στη σύγχρονη εκδοχή της.

\*Μισέλ Φουκώ, Επιτήρηση και τιμωρία.



# Το Mall ως πανοπτικόν και η συμβολική κατάλυση της δημοκρατίας

- Mike Davis, City of Quartz

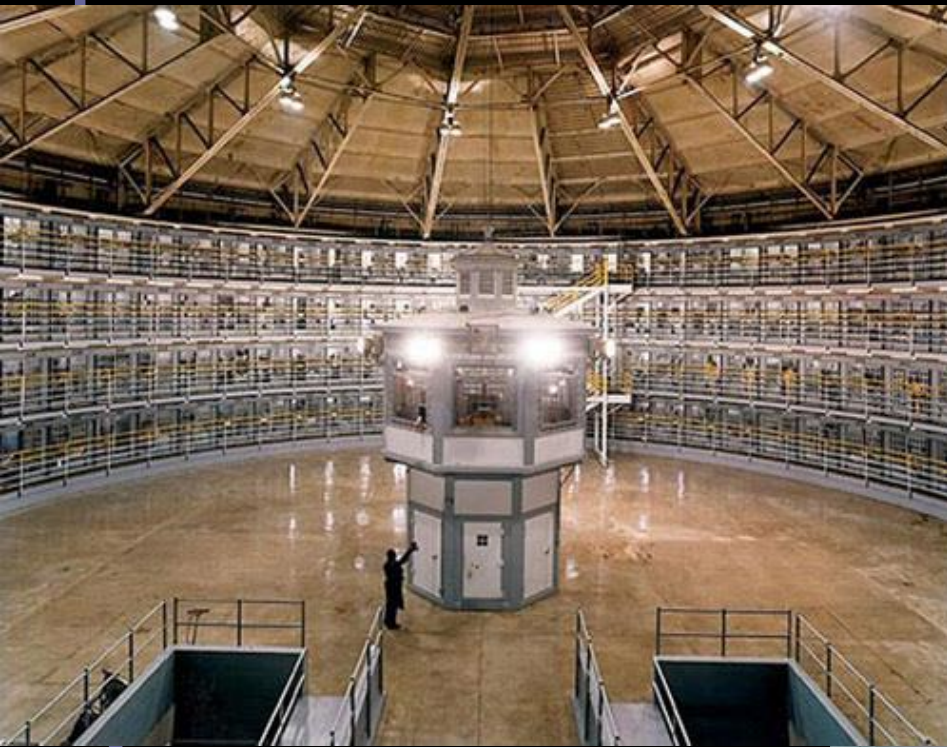

Το δικαίωμα στην πόλη και η επαναφορά της πλατείας ως συμβολικού κέντρου άσκησης δημοκρατίας



# Ξανά στον Harvey

- Από το 1970, όλο και περισσότερο χρήμα επενδυόταν σε περιουσιακά στοιχεία κι όταν η καπιταλιστική τάξη αρχίζει να αγοράζει περιουσιακά στοιχεία, η αξία τους φυσικά αυξάνεται. ...
- **Κι αυτό είναι κάτι που δεν κάνει μια καλύτερη πόλη, αλλά μια ακριβότερη πόλη.**
- Επιπλέον, ... πρέπει να πετούνε τους φτωχούς έξω από τις περιοχές που ζουν. Πρέπει να μας στερήσουν του δικαιώματός μας στην πόλη. Δάνεια – κατοικία – κρίση
- **Αν η παρούσα κρίση είναι βασικά μια κρίση της αστικοποίησης, τότε η λύση θα έχει να κάνει με μια αστικοποίηση ενός διαφορετικού τύπου**
- **η πάλη για το δικαίωμα στην πόλη αποκτά έτσι μια κρίσιμη σημασία, γιατί μ' αυτήν έχουμε την ευκαιρία να κάνουμε κάτι διαφορετικό...**

Harvey: Social Forum. Belem, 2009



Τι το καινούργιο μπροστά στην παγκόσμια οικονομική κρίση;

12.2.09 Ντέιβιντ Χάρβεϊ: Για το δικαίωμα στην πόλη - Ομιλία στο

### Παγκόσμιο Κοινωνικό Φόρουμ στο Μπελέμ της Βραζιλίας

- Χρειαζόμαστε ένα πανεθνικό κίνημα Αναμόρφωσης του Αστικού Χώρου. Χρειαζόμαστε, στην πραγματικότητα, να ξεκινήσουμε να ασκούμε τα δικαιώματά μας στην πόλη.
- Πρέπει να αντιστρέψουμε όλον αυτόν τον τρόπο, με τον οποίον δίνεται προτεραιότητα στους χρηματικο-οικονομικούς θεσμούς αντί σε μας. Πρέπει να θέσουμε το ερώτημα, τι είναι πιο σημαντικό, η αξία των τραπεζών ή η αξία της ανθρωπότητας; Το τραπεζιτικό σύστημα πρέπει να υπηρετεί τους ανθρώπους, όχι να συντηρείται από το μόχθο των ανθρώπων.
- Κι ο μόνος τρόπος, με τον οποίον κάποια στιγμή θα κατορθώσουμε πράγματι να ασκήσουμε το δικαίωμα στην πόλη, είναι να πάρουμε την εποπτεία του προβλήματος της καπιταλιστικής απορρόφησης της υπεραξίας. Πρέπει να κοινωνικοποιήσουμε την υπεραξία του κεφάλαιου. Πρέπει να την χρησιμοποιήσουμε για την ικανοποίηση των κοινωνικών αναγκών.



## Η ανάπτυξη του 3% και το κόστος της ανάπτυξης

- «Πρέπει να βγούμε έξω από το πρόβλημα της διαρκούς συσσώρευσης του 3%.
- Τώρα, βρισκόμαστε στο σημείο, όπου ένας διαρκής ρυθμός ανάπτυξης 3% θα έχει ένα τεράστιο περιβαλλοντικό κόστος, θα συνεπάγεται μια τεράστια πίεση πάνω στις κοινωνικές καταστάσεις, έτσι ώστε να πηγαίνουμε από τη μια οικονομική κρίση σε μια άλλη.
- Αν βγούμε από την παρούσα οικονομική κρίση με τον τρόπο που θέλουν, θα συμβεί μια άλλη οικονομική κρίση μετά από πέντε χρόνια».

## Στον δρόμο για την ανατροπή του καπιταλισμού ... το δικαίωμα στην πόλη ;

- «Έτσι, ερχόμαστε στο σημείο, όπου δεν μπορούμε πια να αποδεχθούμε αυτό που είχε πει η Μάργκαρετ Θάτσερ, ότι “δεν υπάρχει καμιά άλλη εναλλακτική λύση” και λέμε ότι πρέπει να υπάρχει κάποια εναλλακτική λύση. Γενικώς, πρέπει να υπάρχει μια εναλλακτική λύση στον καπιταλισμό.
- Και μπορούμε να αρχίσουμε να την προσεγγίζουμε αντιλαμβανόμενοι το δικαίωμα στην πόλη σαν μια λαϊκή και διεθνιστική απαίτηση κι ελπίζω ότι όλοι μπορούμε να είμαστε ενωμένοι στο έργο αυτό»...

# ΣΤΙΣ ΠΛΑΤΕΙΕΣ ΤΟΥ ΚΟΣΜΟΥ...

Λιβύη 2011



Είναι οι πλατείες η αρχή για μια νέα διεκδίκηση του δικαιώματος στην πόλη και στη ζωή γενικότερα;

Ελλάδα 2011

