



ΠΑΝΕΠΙΣΤΗΜΙΟ ΑΙΓΑΙΟΥ

Studio 2- Σχέδιο Χρώμα (Φροντιστήριο)

Ενότητα 8: Θεωρία: Σχέδιο του "Χεριού" (το δικό μας ή άλλων) από Παρατήρηση – Εύρος Κινήσεων, Βαλές Χεριού με Αντικείμενα - Παραδείγματα Συνθέσεων Θέσεων Χεριού με ή χωρίς αντικείμενα σε πινακίδες χαρτιού 50x70cm – Μολύβι

*Αγγελική Μπρισνόβαλη
Τμήμα Μηχανικών Σχεδίασης
Προϊόντων και Συστημάτων*



Ευρωπαϊκή Ένωση
Ευρωπαϊκό Κοινωνικό Ταμείο



ΥΠΟΥΡΓΕΙΟ ΠΑΙΔΕΙΑΣ & ΘΡΗΣΚΕΥΜΑΤΩΝ, ΠΟΛΙΤΙΣΜΟΥ & ΑΘΛΗΤΙΣΜΟΥ
ΕΙΔΙΚΗ ΥΠΗΡΕΣΙΑ ΔΙΑΧΕΙΡΙΣΗΣ

Με τη συγχρηματοδότηση της Ελλάδας και της Ευρωπαϊκής Ένωσης



ΕΥΡΩΠΑΪΚΟ ΚΟΙΝΩΝΙΚΟ ΤΑΜΕΙΟ

Άδειες Χρήσης

- Το παρόν εκπαιδευτικό υλικό υπόκειται σε άδειες χρήσης Creative Commons.
- Για εκπαιδευτικό υλικό, όπως εικόνες, που υπόκειται σε άλλου τύπου άδειας χρήσης, η άδεια χρήσης αναφέρεται ρητώς.



Χρηματοδότηση

- Το παρόν εκπαιδευτικό υλικό έχει αναπτυχθεί στα πλαίσια του εκπαιδευτικού έργου του διδάσκοντα.
- Το έργο «**Ανοικτά Ακαδημαϊκά Μαθήματα στο Πανεπιστήμιο Αιγαίου**» έχει χρηματοδοτήσει μόνο τη αναδιαμόρφωση του εκπαιδευτικού υλικού.
- Το έργο υλοποιείται στο πλαίσιο του Επιχειρησιακού Προγράμματος «Εκπαίδευση και Δια Βίου Μάθηση» και συγχρηματοδοτείται από την Ευρωπαϊκή Ένωση (Ευρωπαϊκό Κοινωνικό Ταμείο) και από εθνικούς πόρους.



Ευρωπαϊκή Ένωση
Ευρωπαϊκό Κοινωνικό Ταμείο



ΕΠΙΧΕΙΡΗΣΙΑΚΟ ΠΡΟΓΡΑΜΜΑ
ΕΚΠΑΙΔΕΥΣΗ ΚΑΙ ΔΙΑ ΒΙΟΥ ΜΑΘΗΣΗ
επένδυση στην κοινωνία της γνώσης
ΥΠΟΥΡΓΕΙΟ ΠΑΙΔΕΙΑΣ & ΘΡΗΣΚΕΥΜΑΤΩΝ, ΠΟΛΙΤΙΣΜΟΥ & ΑΘΛΗΤΙΣΜΟΥ
ΕΙΔΙΚΗ ΥΠΗΡΕΣΙΑ ΔΙΑΧΕΙΡΙΣΗΣ

Με τη συγχρηματοδότηση της Ελλάδας και της Ευρωπαϊκής Ένωσης



ΕΣΠΑ
2007-2013
πρόγραμμα για την ανάπτυξη
ΕΥΡΩΠΑΪΚΟ ΚΟΙΝΩΝΙΚΟ ΤΑΜΕΙΟ



ΑΓΓΕΛΙΚΗ ΜΠΡΙΣΝΟΒΑΛΗ
Ε.Ε.Π. «ΣΧΕΔΙΟ – ΧΡΩΜΑ»

Dept. of
Product & Systems Design Engineering

AEGEAN UNIVERSITY

SYROS

- **THE HAND: GRIP & POSITIONS**
- **2015: ΕΑΡΙΝΟ ΕΞΑΜΗΝΟ**
- **OPEN COURSE MATERIAL**



ΑΓΓΕΛΙΚΗ ΜΠΡΙΣΝΟΒΑΛΗ

Ε.Ε.Π. Ι

«ΣΧΕΔΙΟ – ΧΡΩΜΑ»

ΤΜΗΜΑ ΜΗΧΑΝΙΚΩΝ
ΣΧΕΔΙΑΣΗΣ ΠΡΟΙΟΝΤΩΝ & ΣΥΣΤΗΜΑΤΩΝ
ΠΑΝΕΠΙΣΤΗΜΙΟ ΑΙΓΑΙΟΥ

- ΤΟ ΧΕΡΙ: ΛΑΒΗ & ΘΕΣΕΙΣ
- OPEN COURSE MATERIAL
- 2015 ΕΑΡΙΝΟ ΕΞΑΜΗΝΟ



ΑΓΓΕΛΙΚΗ ΜΠΡΙΣΝΟΒΑΛΗ
Ε.Ε.Π. «ΣΧΕΔΙΟ – ΧΡΩΜΑ»

Dept. of Product & Systems Design Engineering

ΑΕΓΕΑΝ UNIVERSITY
SYROS

2015 ΕΑΡΙΝΟ ΕΞΑΜΗΝΟ
OPEN COURSE MATERIAL

resources - styles – materials

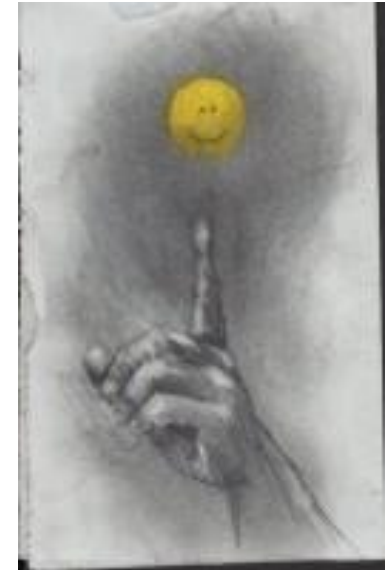
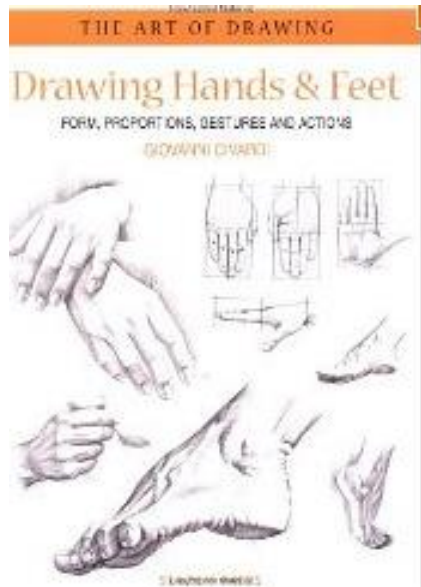

hand anatomy - measurements

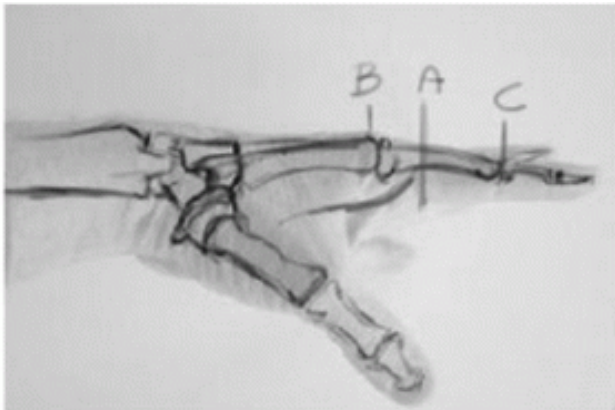
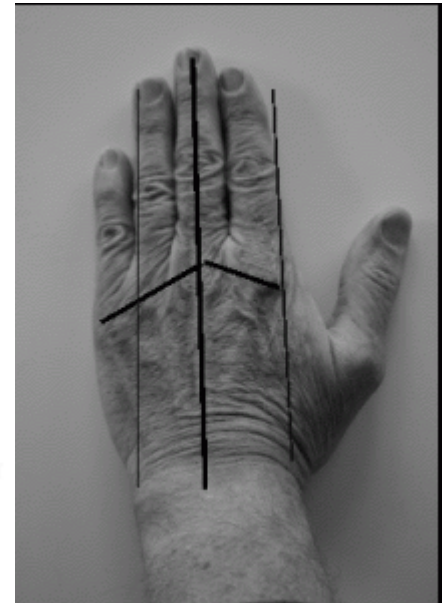
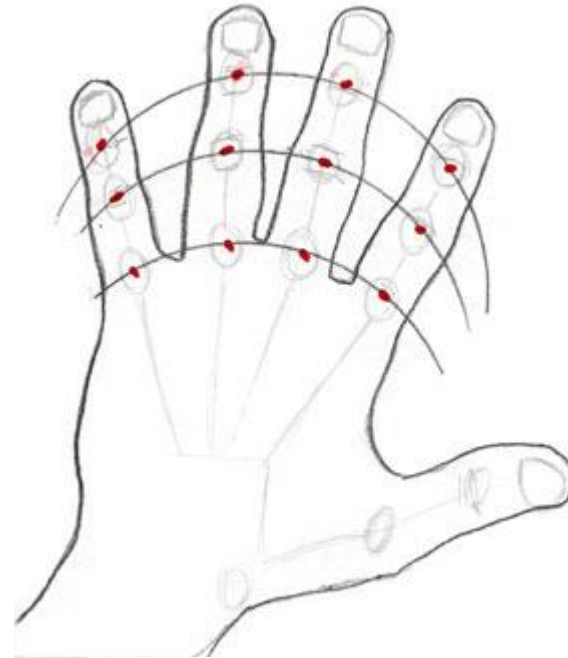
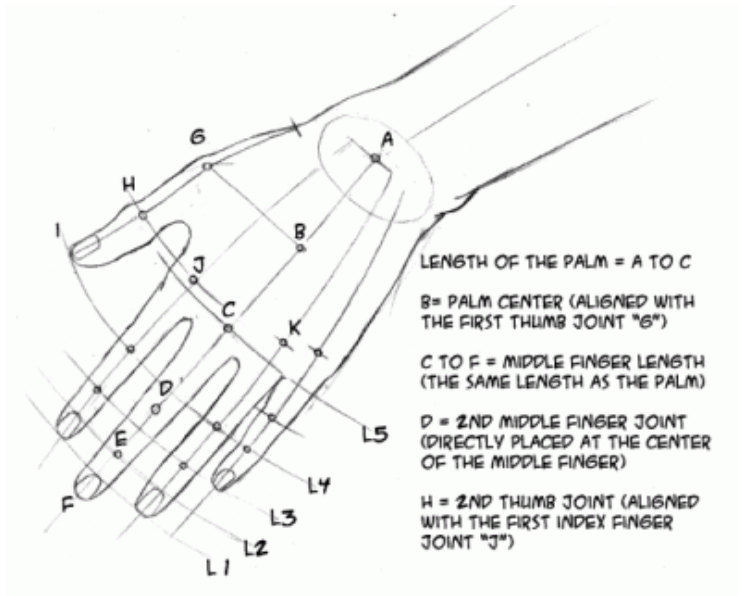

anatomy & measurements

explore - experience – apply

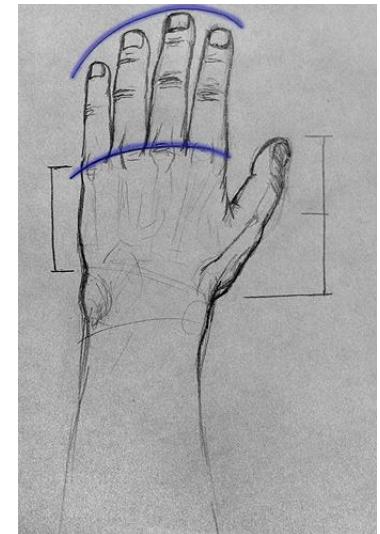
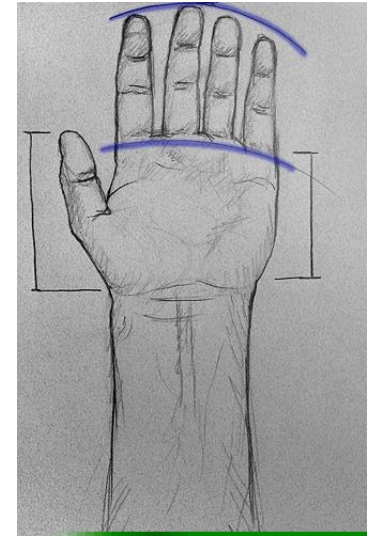
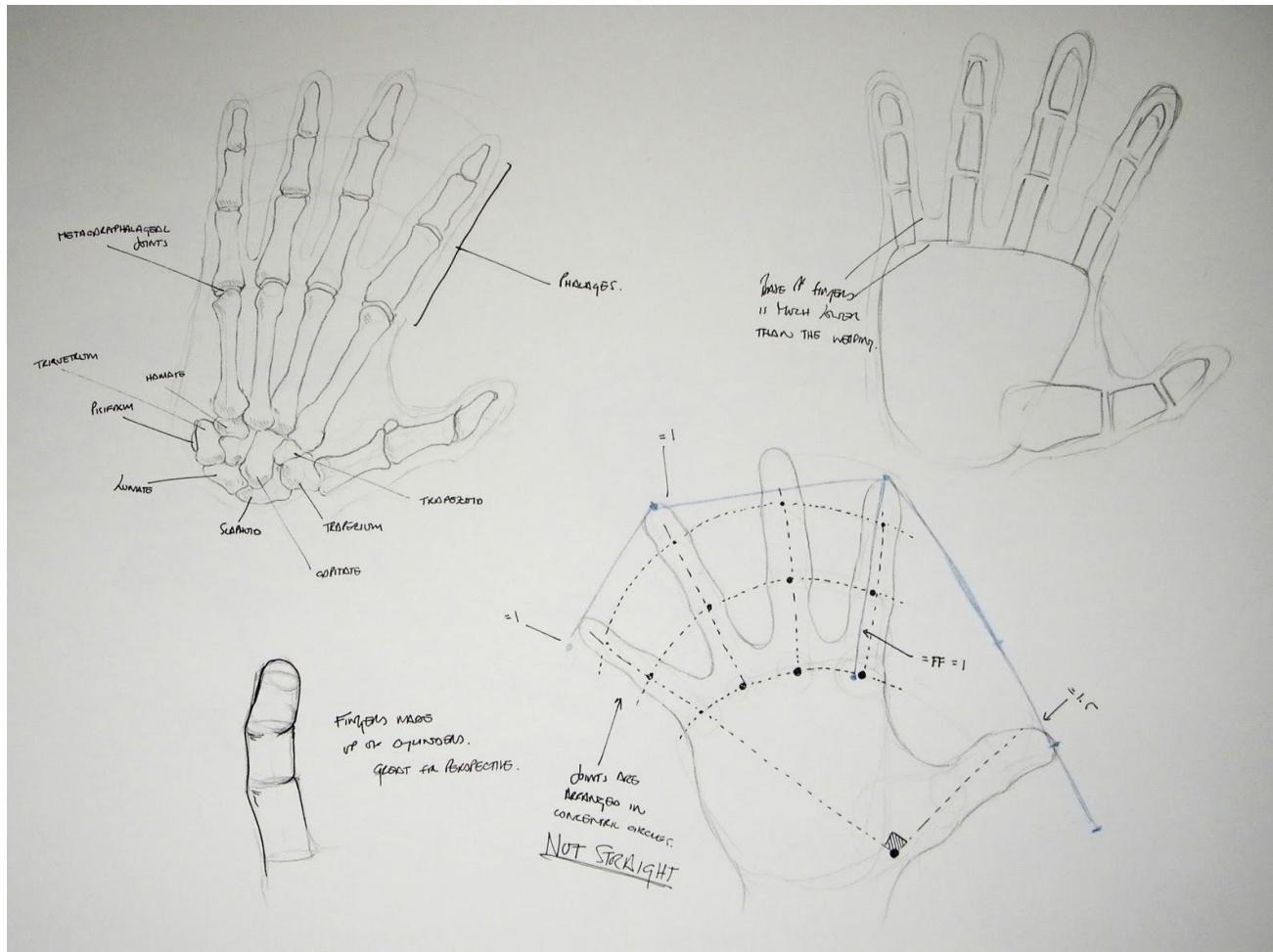

large & small hand grip & range of motion

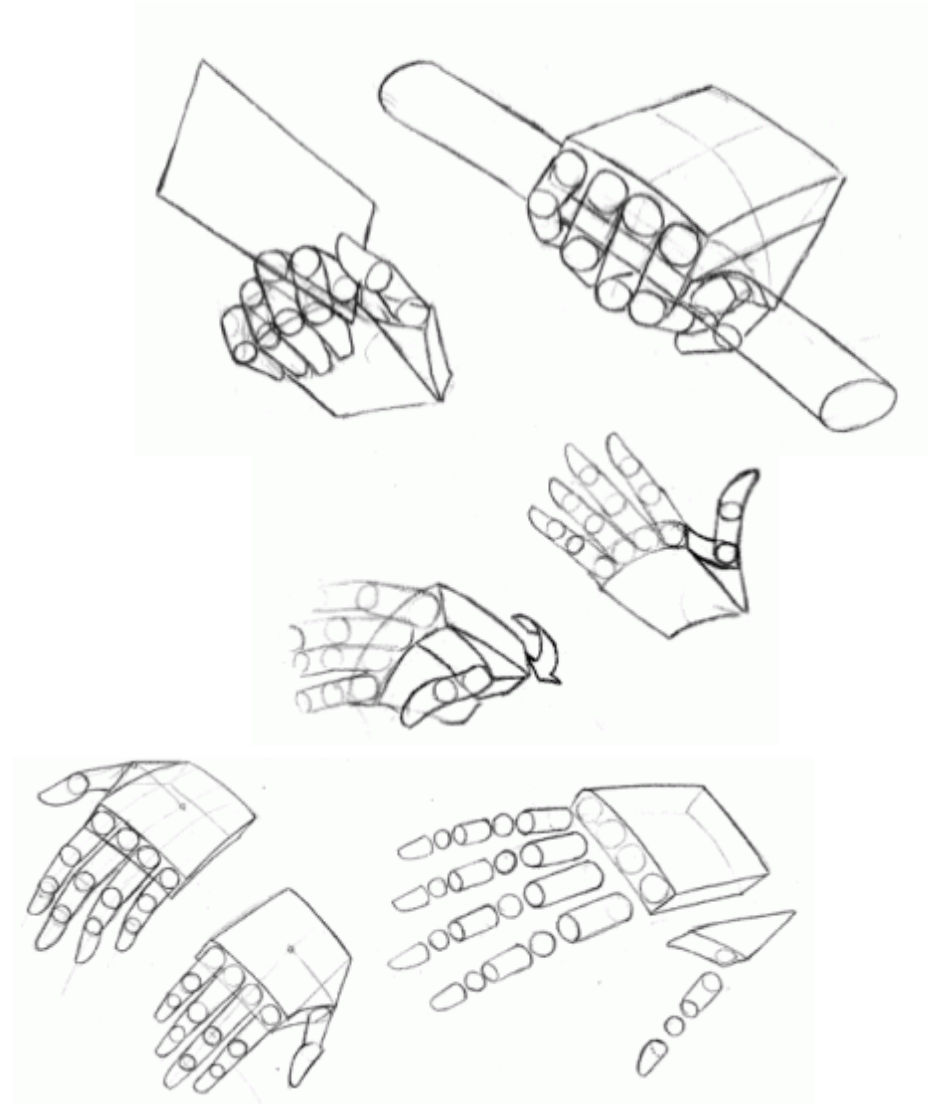

soft tissue & muscles - hand underside

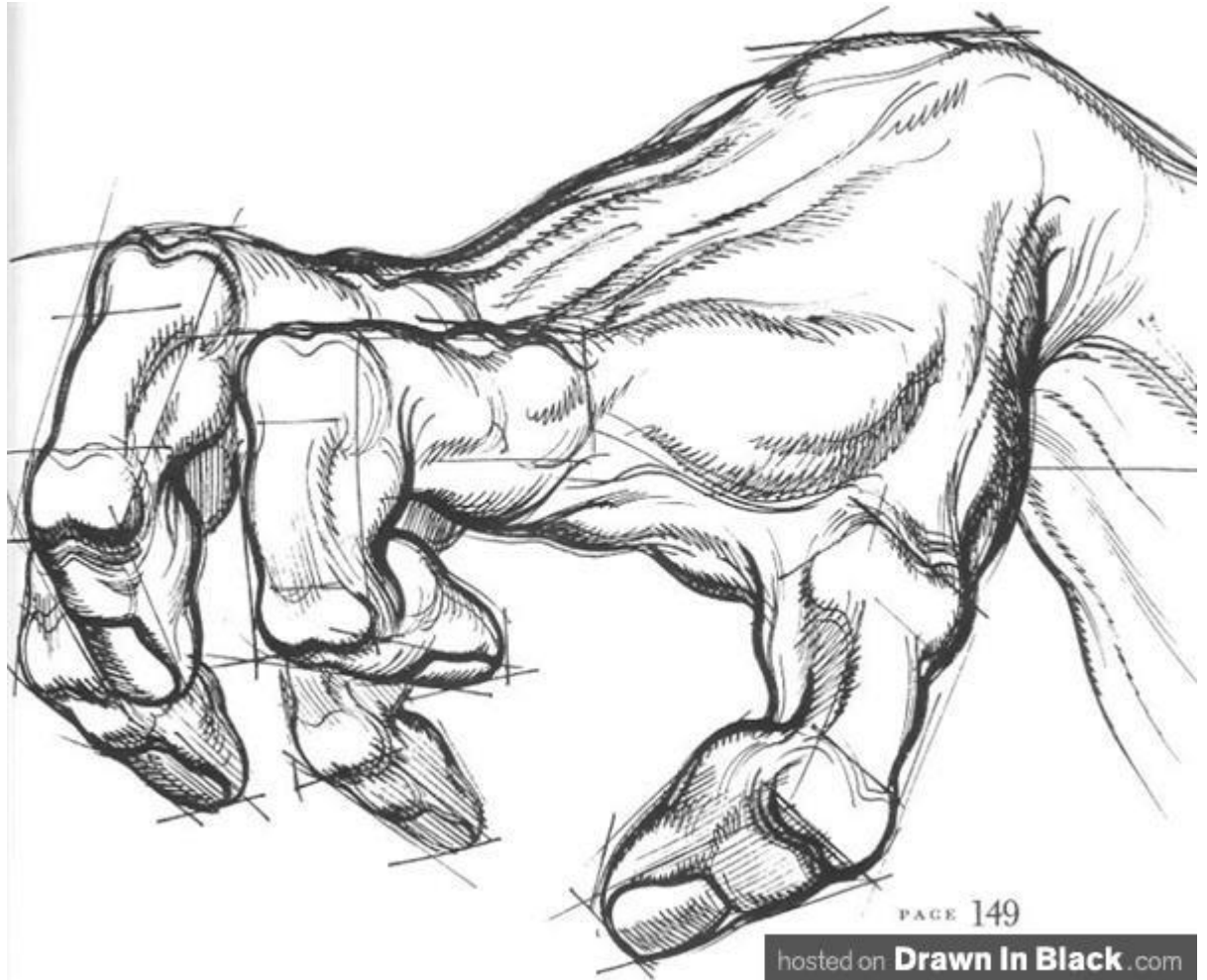
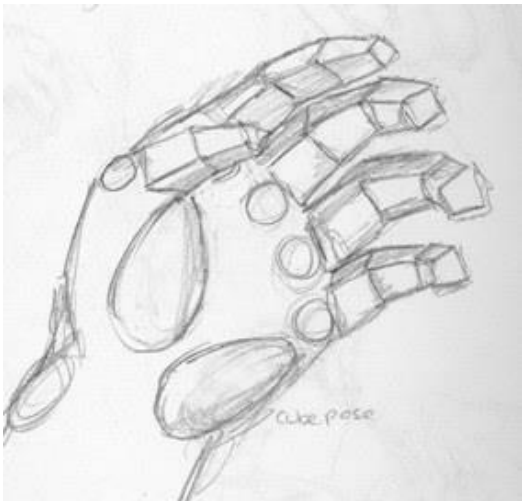
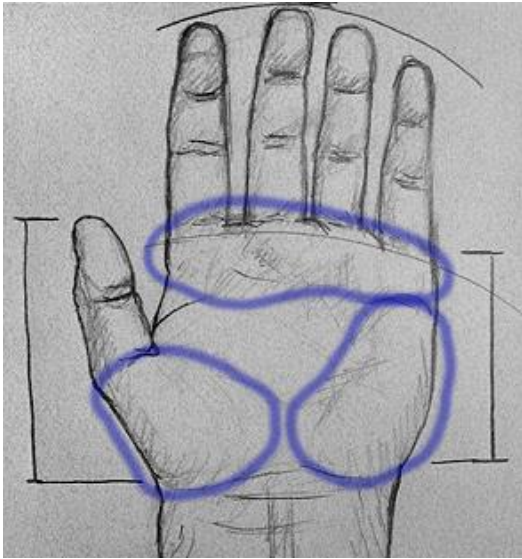

grip - movement & use of hand

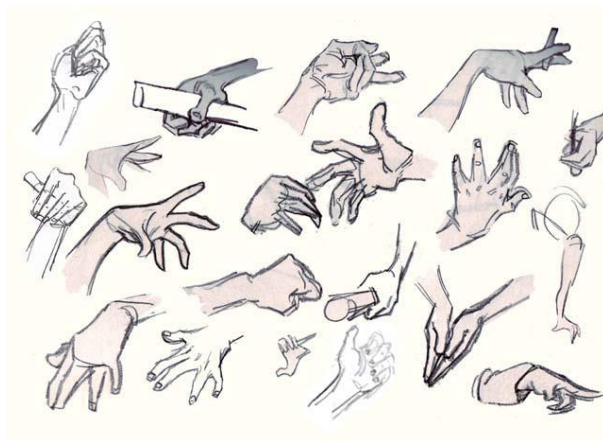
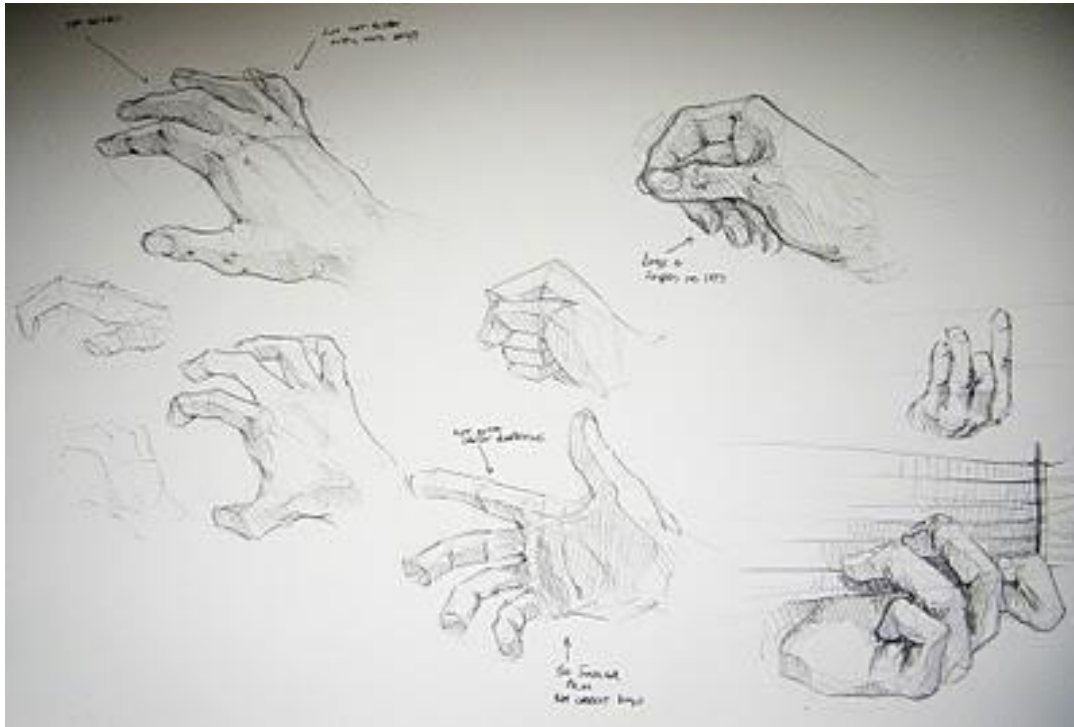

understanding underlying structure bones – ligaments – muscles - skin

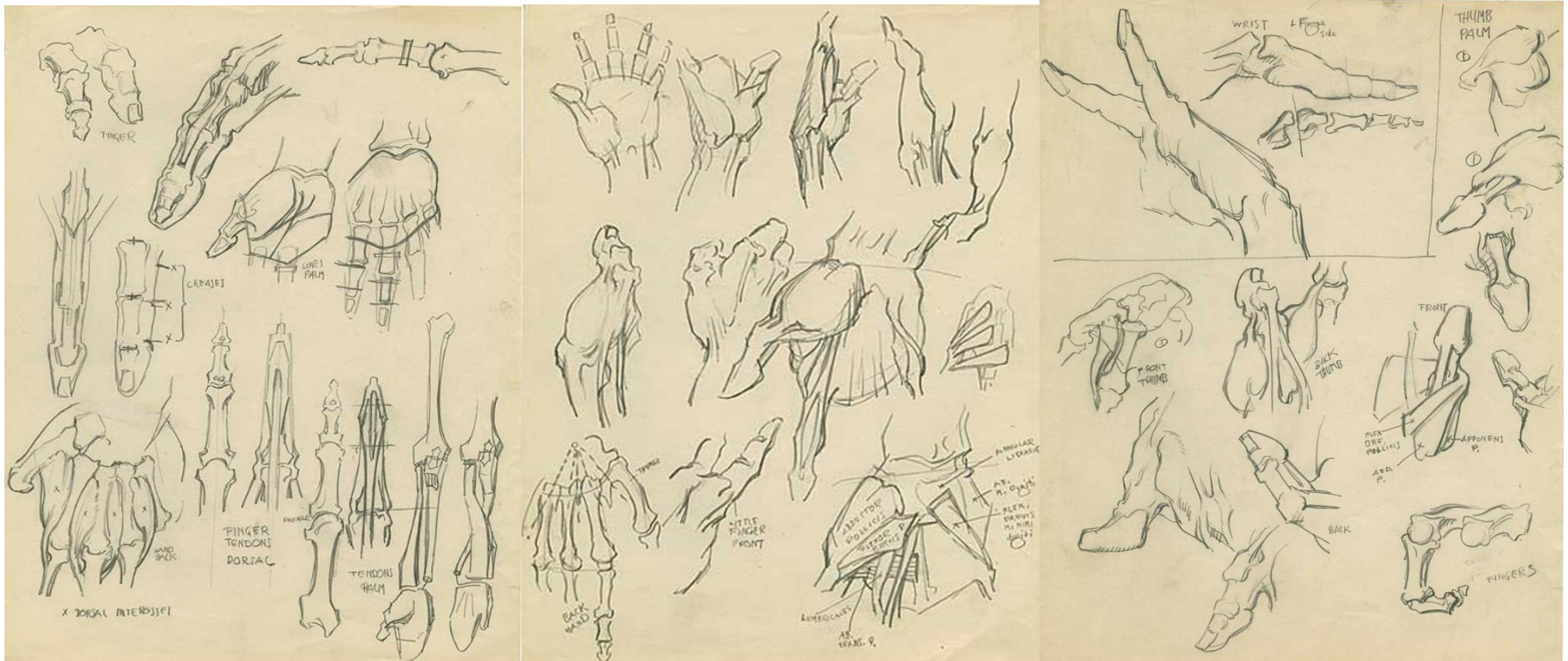

All 3 pictures above are curtesy of

<http://animationresources.org/>

Grips and positions



understanding cylindrical and rectilinear structure of hand & fingers



understanding cylindrical and rectilinear structure of hand & fingers

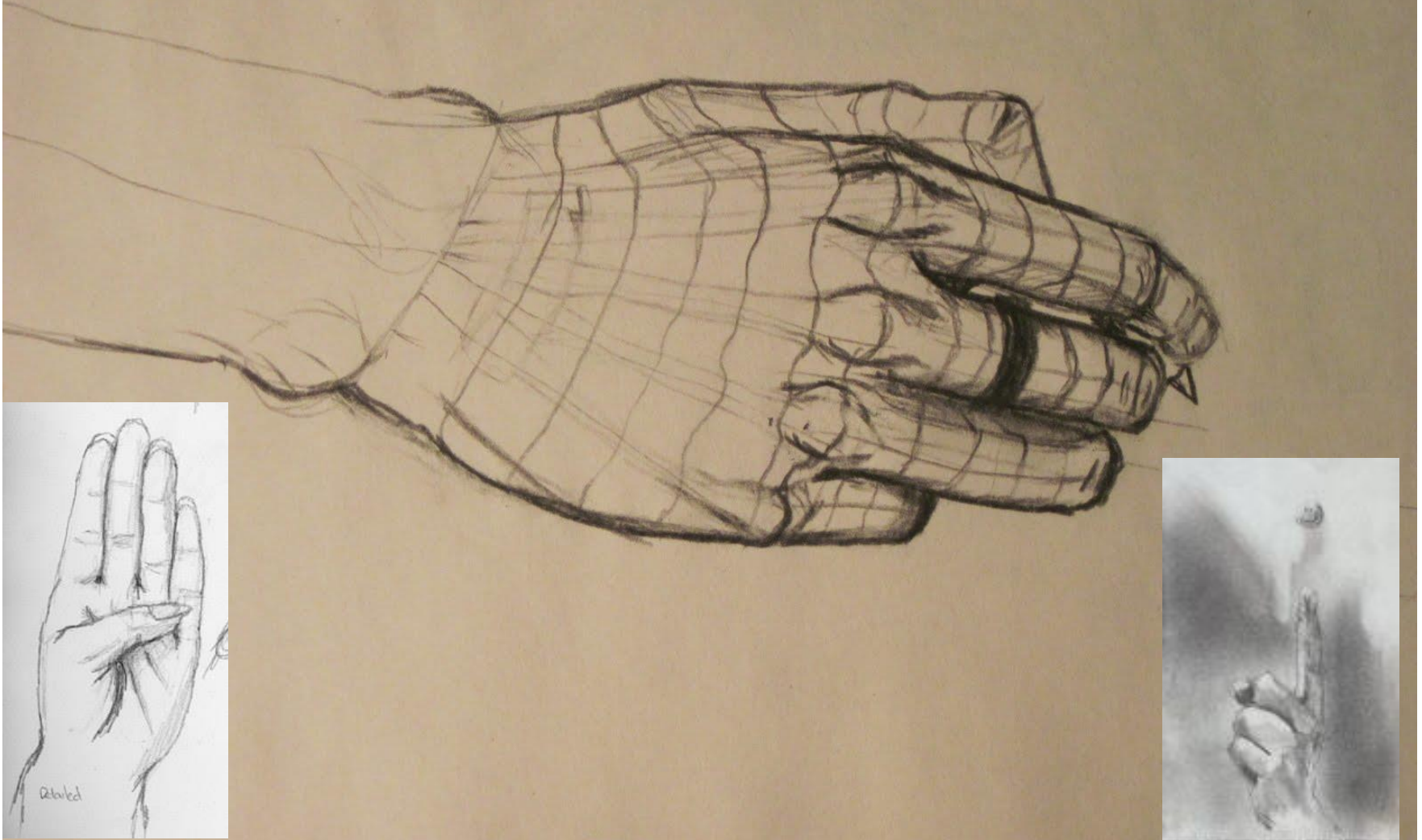

hand positions

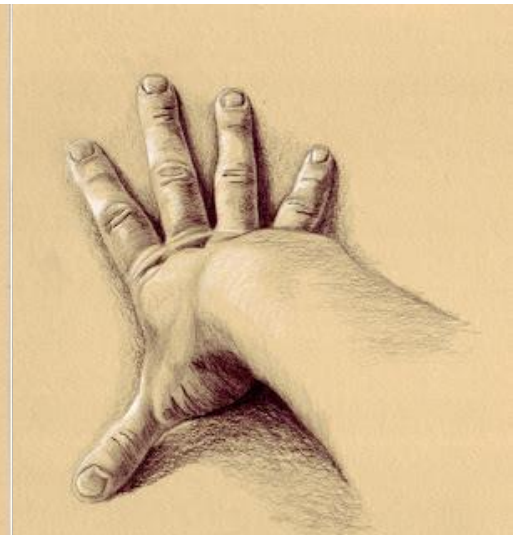
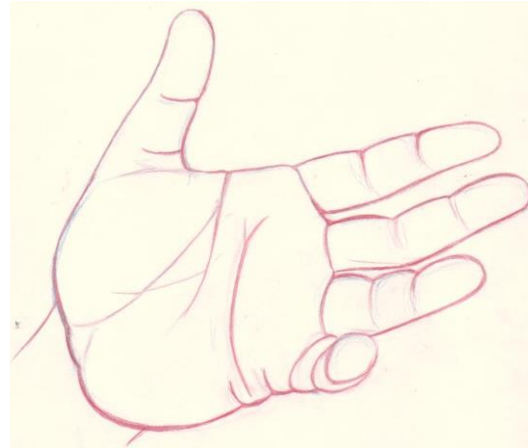
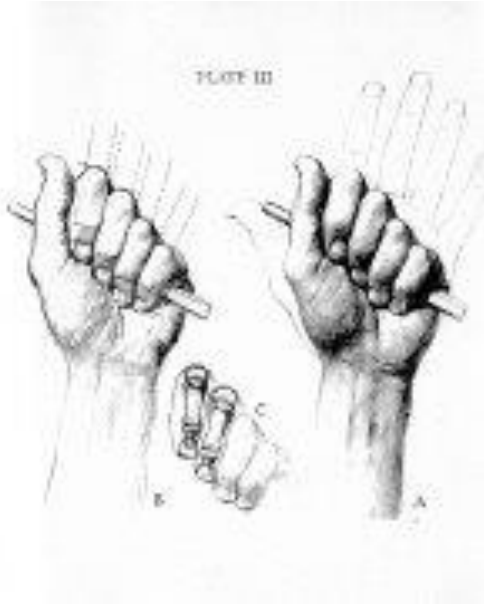

holding guns – the boxy geometric drawing

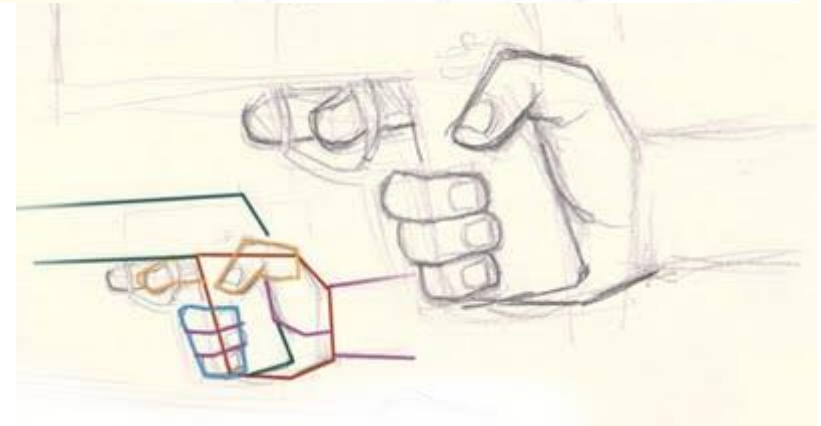
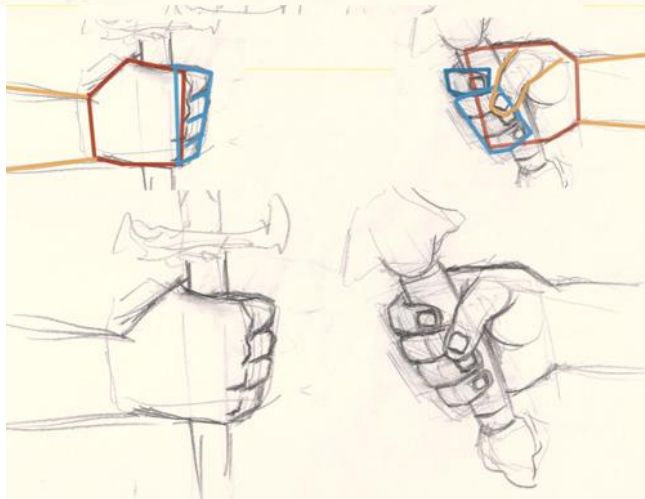
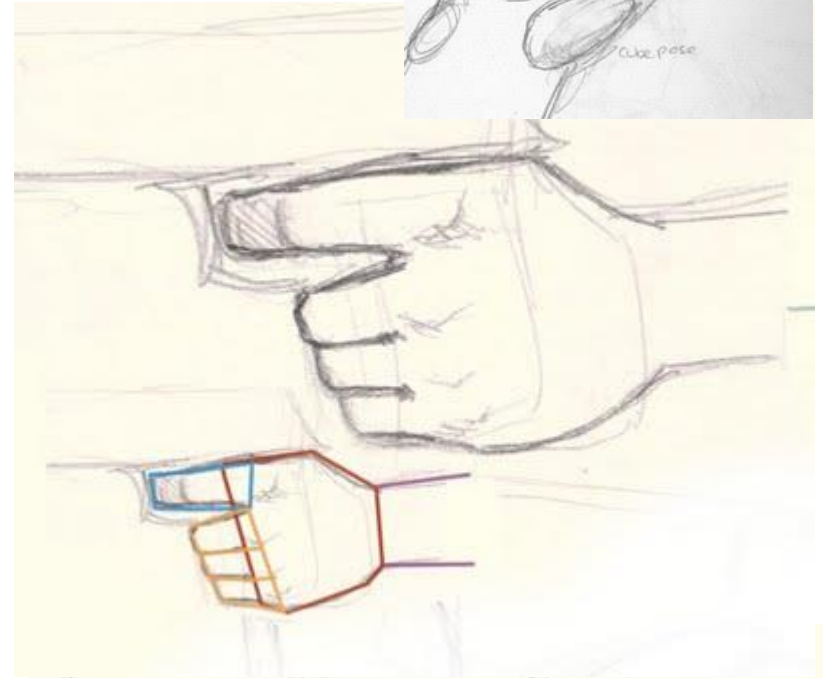
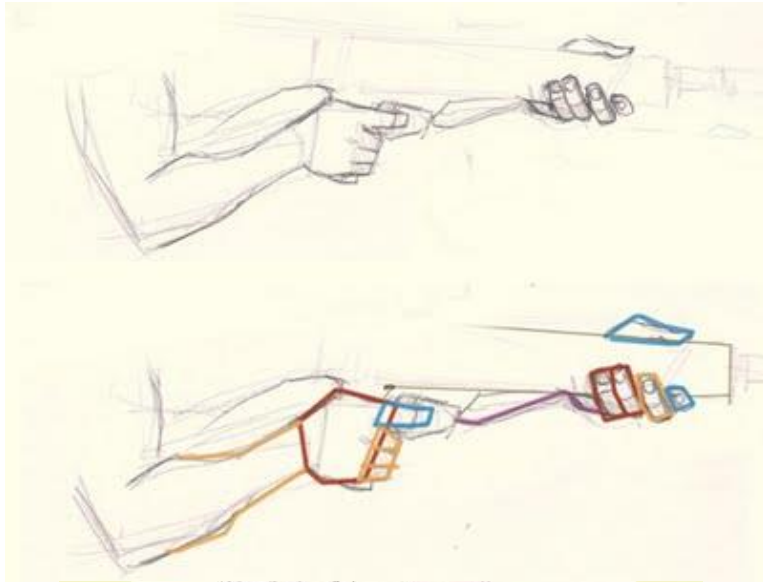

How to look & copy from our own hand

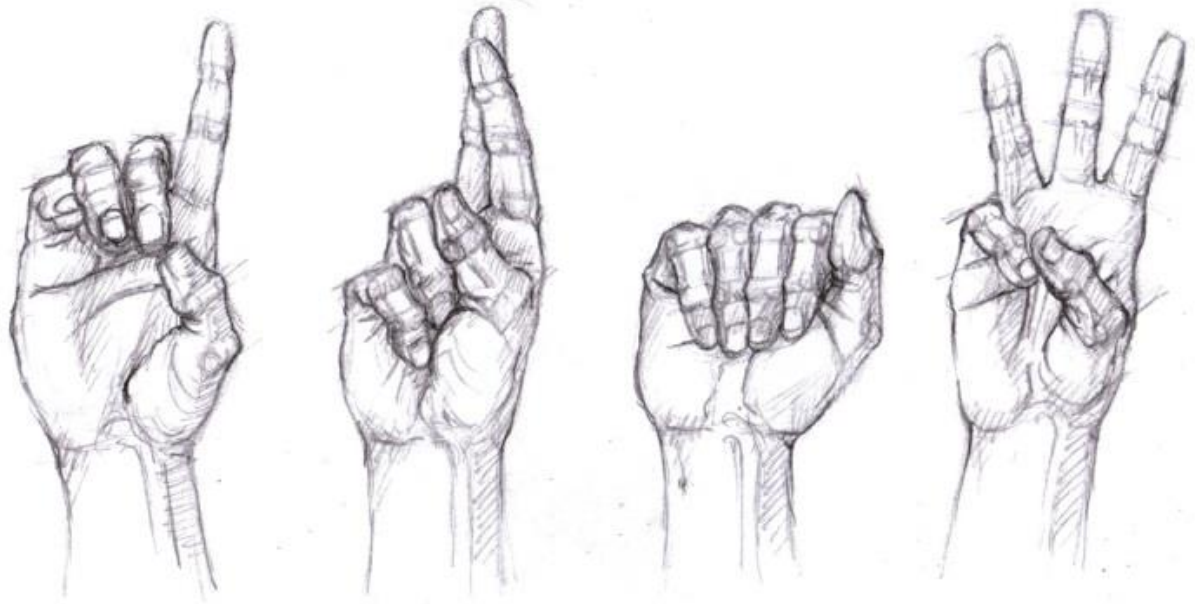

www.shutterstock.com - 102875771



Styles - drawing the hand with line



Styles – drawing the hand with tone



student work 2013-14

ΑΕΓΕΑΝ UNIVERSITY

SYROS

ΑΓΓΕΛΙΚΗ ΜΠΡΙΣΝΟΒΑΛΗ

Ε.Ε.Π. «ΣΧΕΔΙΟ – ΧΡΩΜΑ»

Dept. of Product & Systems Design Engineering

Διδάσκουσα: Αγγελική Μπρισνόβαλη

ΕΕΔΙΠ Ι

«Σχέδιο-Χρώμα»

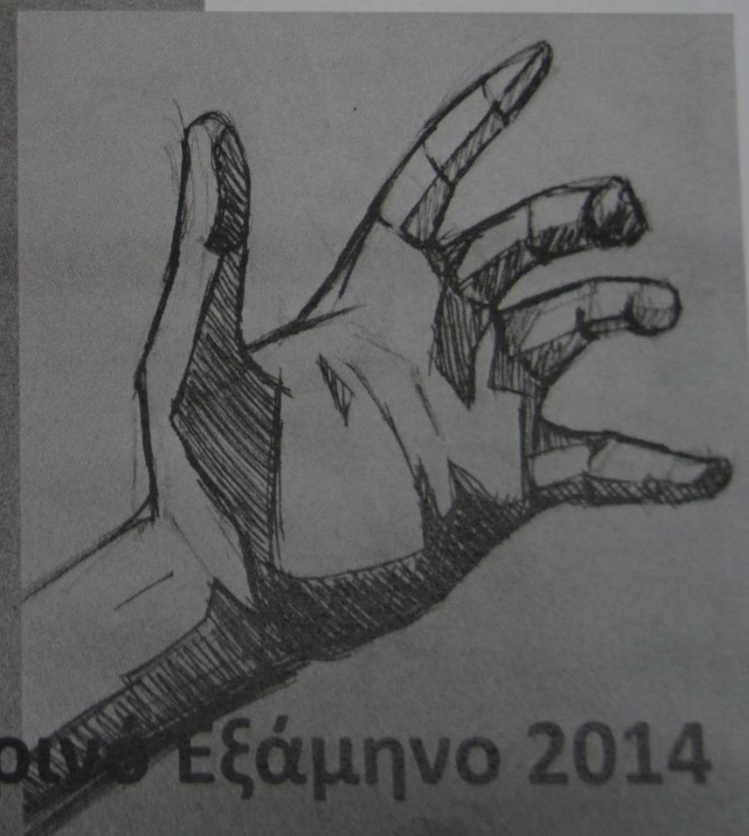

Ελεύθερο Σχέδιο II

*

Εαρινό Εξάμηνο 2014

Διδάσκουσα: Αγγελική Μπρισνόβαλη
ΕΕΔΙΠ Ι
«Σχέδιο-Χρώμα»

Ελεύθερο Σχέδιο II

* Εαρινό Εξάμηνο 2014

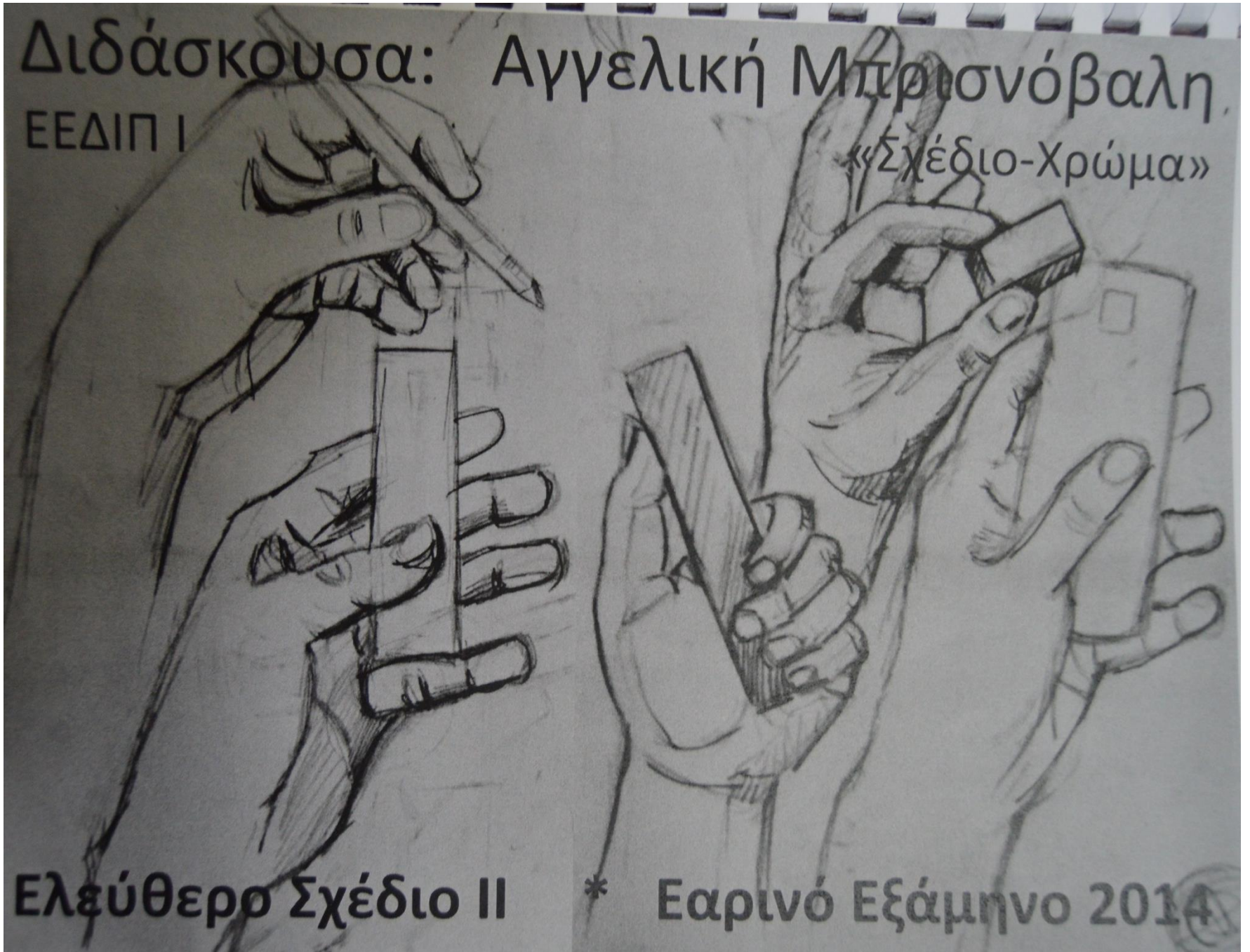

Διδάσκουσα: Αγγελική Μπρισνόβαλη

ΕΕΔΙΠ Ι

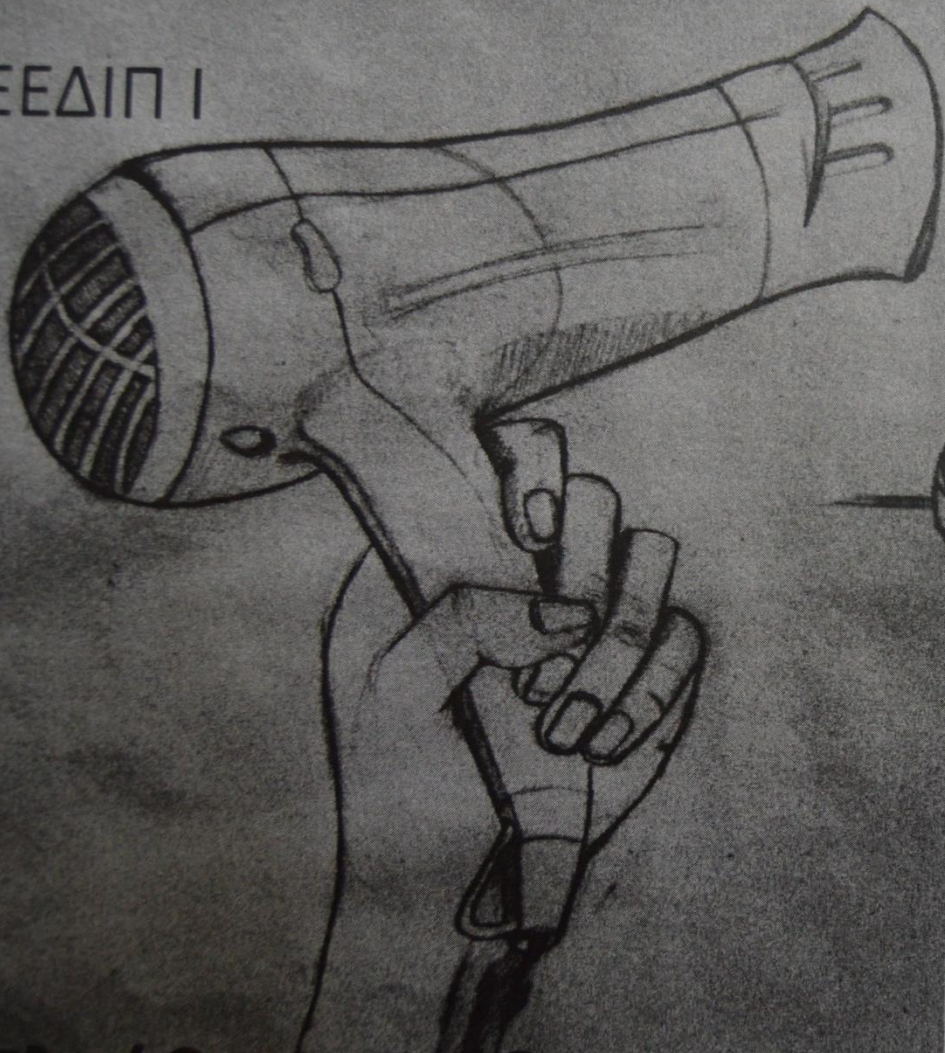

Ελεύθερο Σχέδιο II

*

Εαρινό Εξάμηνο 201

«Σχέδιο-Χρώμα»



Διδάσκουσα: Αννελική Μπρισνόβαλη



ΕΕΔΙΠ I

«Σχέδιο-Χρώμα»

Ελεύθερο Σχέδιο II

* Βασιλική Ροζιλάκη
Εαρινό Εξάμηνο 2014

Διδάσκουσα: Αγγελική Μητρονόβαλη
ΕΕΔΙΠ Ι

«Σχέδιο-Χρώμα»



Ελεύθερο Σχέδιο II * Εαρινό Εξάμηνο 2014

Διοσκουσα:
ΕΕΔΙΠ I



Ελεύθερο Σχέδιο II

*

Αγγελική Μπρισνόβαλη

«Σχέδιο-Χρώμα»

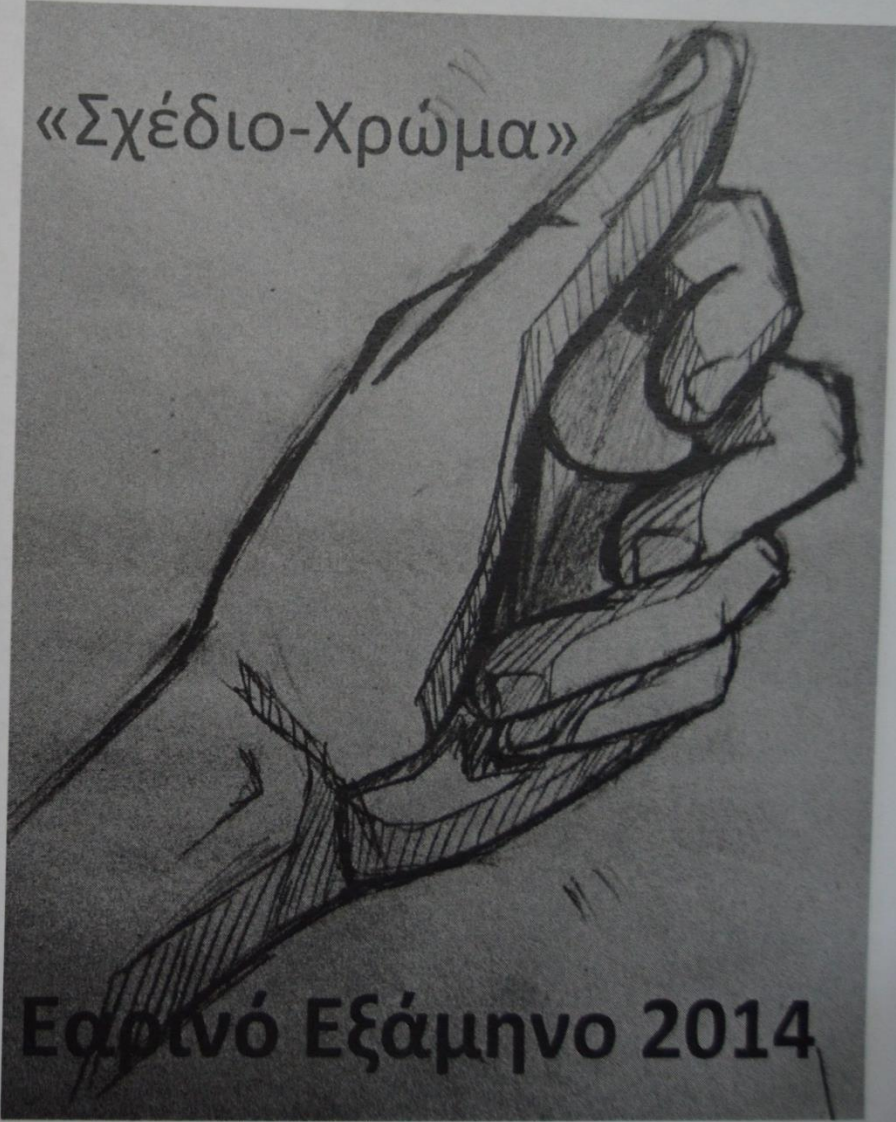

Εαρινό Εξάμηνο 2014

Διδάσκουσα: Αγγελική Μπρισνόβαλη

ΕΕΔΙΠ Ι

«Σχέδιο Χρώμα»

Ελεύθερο Σχέδιο II * Εαρινό Εξάμηνο 2014



Διδάσκουσα: Αγγελική Μπρισνόβαλη
ΕΕΔΙΠ I



«Σχέδιο-Χρώμα»



Ελεύθερο Σχέδιο I * Εαρινό Εξάμηνο 2014

ΜΕΛΕΤΗ ΣΧΕΔΙΑΣΜΟΥ ΧΕΡΙΩΝ ΜΕ ΛΑΒΗ ΑΝΤΙΚΕΙΜΕΝΩΝ
ΑΠΟ ΠΑΡΑΤΗΡΗΣΗ - DESIGN SKETCHING 2013-14

δρσd11038
Μαρίνα Κουλουραση

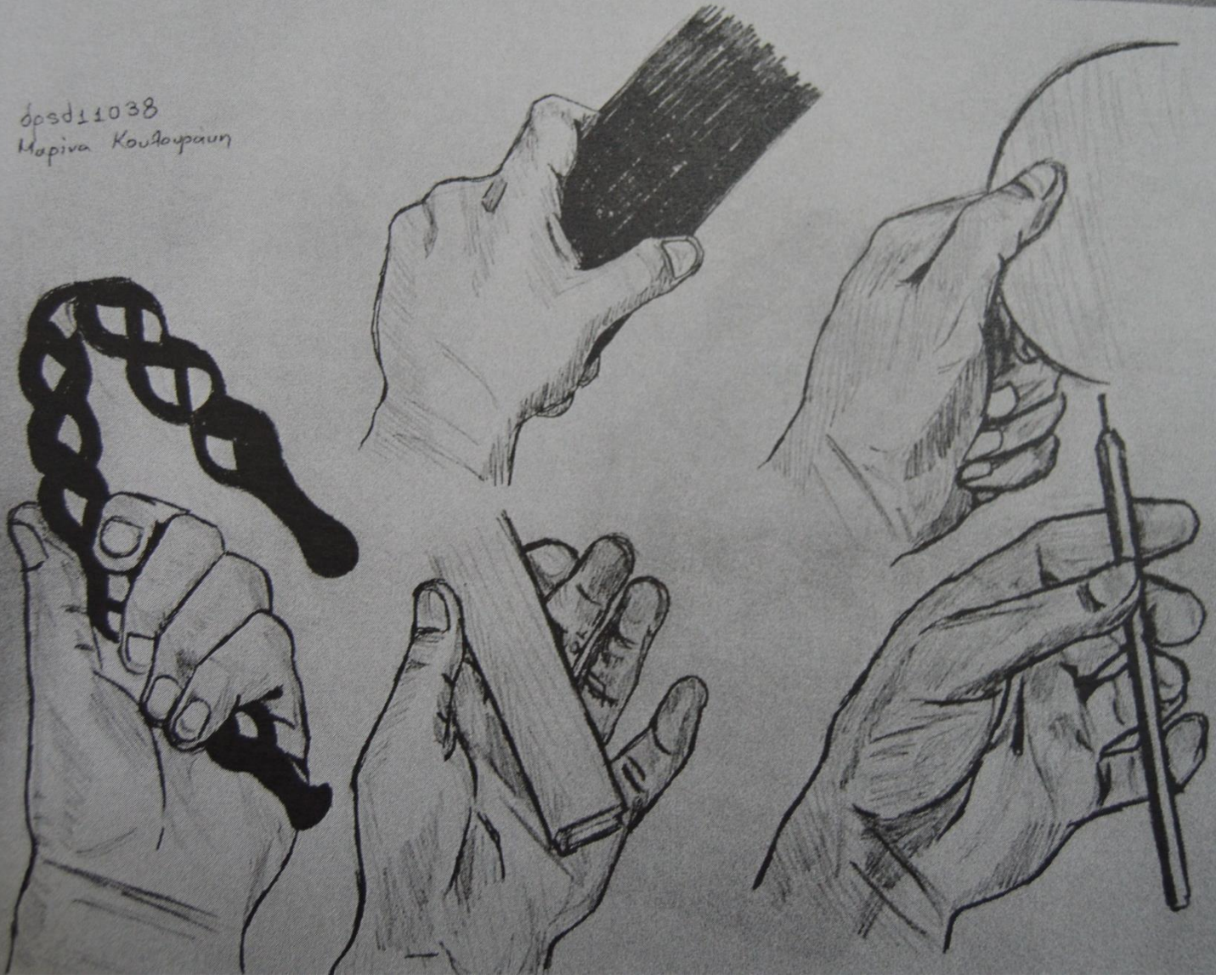

κουσα: Αγγελική Μπριονόβαλη

ΕΛΕΤΗ Σ ΧΕΔΙΑΣ ΜΟΥ ΧΕΡΙΩΝ
ΣΤΟ ΠΑΡΑΤΗΡΗΣΗ - DESIGN SKETCHING

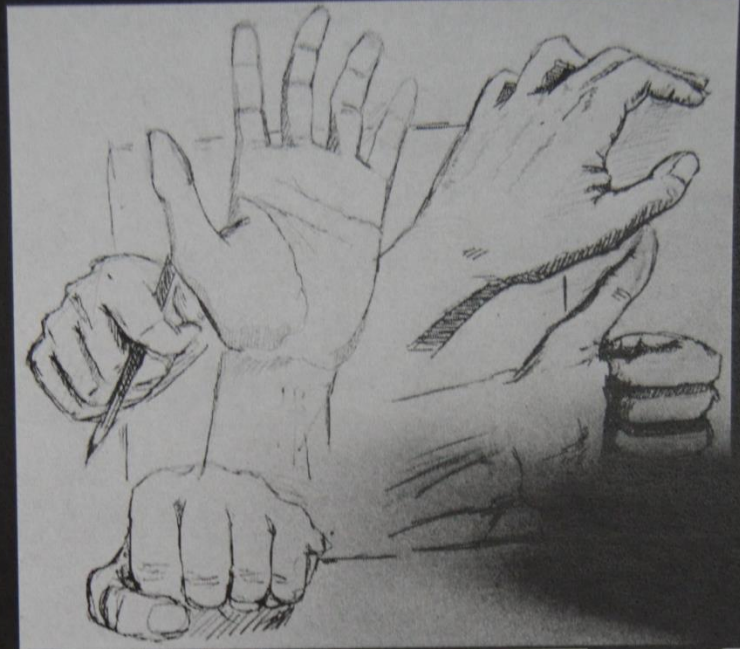
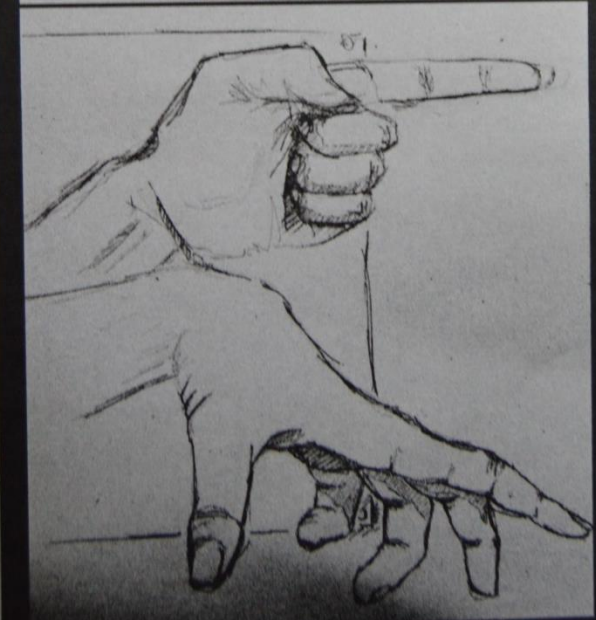
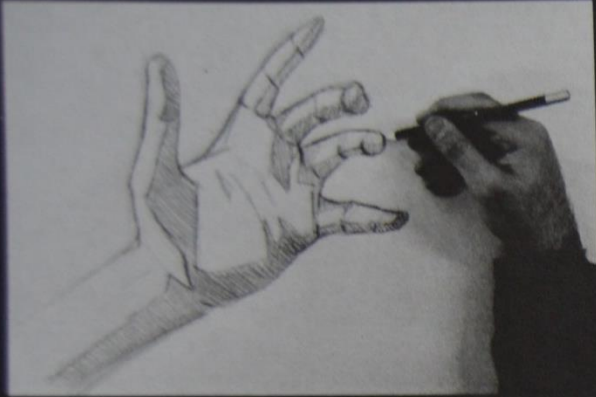

Διδάσκουσα: Αγγελική Μπριονόβαλη



2013-14



Διδάσκουσα: Αγγελική Μπρισνόβαλη

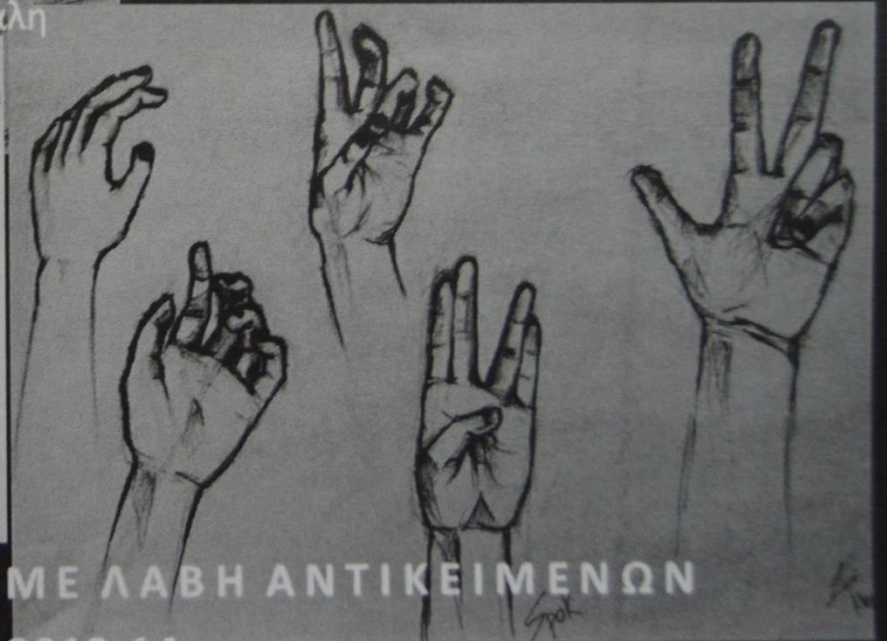

ΜΕΛΕΤΗ ΣΧΕΔΙΑΣΜΟΥ ΧΕΡΙΩΝ ΜΕ ΛΑΒΗ ΑΝΤΙΚΕΙΜΕΝΩΝ
ΑΠΟ ΠΑΡΑΤΗΡΗΣΗ - DESIGN SKETCHING 2013-14

